

Specyfikacja techniczna dostawy materiałów

Wymagania jakościowe głównych elementów przedmiotu zamówienia

Zastosowanie głównych elementów przedmiotu zamówienia tj. opraw LED z wysoką sprawnością świecenia oraz utrzymania strumienia świetlnego, znacząco wpłynie to na koszty utrzymania i konserwacji oświetlenia, poprzez zmniejszoną liczbę przeglądów konserwacyjnych oraz niższe zużycie energii elektrycznej. Większy strumień świetlny opraw pozwoli oświetlić większą część terenu przy mniejszym zużyciu energii elektrycznej. Słupy oświetleniowe aluminiowe anodowane zabudowane na fundamencie prefabrykowanym z długim okresem przydatności - ich zastosowanie również wpłynie znacząco na obniżenie kosztów eksploatacji. Słupy stalowe stylizowane zabudowane na fundamencie prefabrykowanym, przeznaczone do zabudowy w części miasta objętej ochroną konserwatora zabytków, spełniają walory estetyczne i harmonizują się z okoliczną zabudową. Wymagania dotyczące gwarancji wydłużą czas pracy urzędzeń co bezpośrednio przekłada się na brak potrzeby ponoszenia środków finansowych z budżetu miasta. Gwarancja jakości przekłada się na długoletnią i tanią eksploatację bez potrzeby wcześniejszych inwestycji poczynionych w przedmiot zamówienia.

1. Dolna część słupa aluminiowego dwuelementowego o wysokości 5,3m

Dolny element słupa aluminiowego anodowanego cylindryczno-stożkowy o wysokości 5,3m przystosowany do zabudowy wysięgnika łukowego. Kształt słupa przedstawiony na załączonym rysunku technicznym. Słup aluminiowy anodowany na kolor naturalny lub inny potwierdzony z inwestorem na bazie wzorników kolorów anodowania producenta. Średnica słupa przy podstawie minimum $\varnothing 176$ mm, podstawa słupa o wymiarach 400 x 400, rozstaw śrub 300 x 300, co zapewnia stabilność całej konstrukcji. Słup zabezpieczony technologią anodowania o minimalnej grubości powłoki anodowej w zakresie od 20 do 25 mikronów. Słup powinien posiadać deklaracje właściwości użytkowych sygnowaną znakiem CE wystawioną przez producenta. Minimalny okres gwarancji producenta na słup 5 lat.

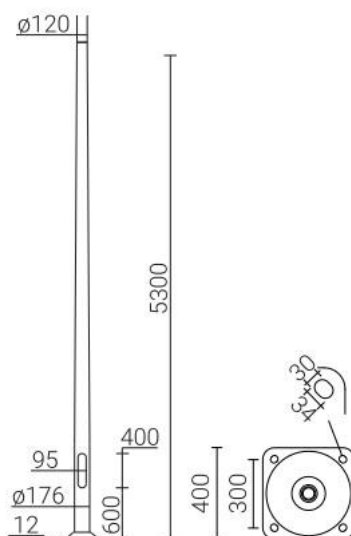

Przykładowy wizerunek elementu słupa

2. Dolna część słupa aluminiowego dwuelementowego o wysokości 5,8m

Dolny element słupa aluminiowego anodowanego cylindryczno-stożkowy o wysokości 5,8m przystosowany do zabudowy wysięgnika łukowego. Kształt słupa przedstawiony na załączonym rysunku technicznym. Słup aluminiowy anodowany na kolor naturalny lub inny potwierdzony z inwestorem na bazie wzorników kolorów anodowania producenta. Średnica słupa przy podstawie minimum ϕ 176mm, podstawa słupa o wymiarach 400 x 400, rozstaw śrub 300 x 300, co zapewnia stabilność całej konstrukcji. Słup zabezpieczony technologią anodowania o minimalnej grubości powłoki anodowej w zakresie od 20 do 25 mikronów. Słup powinien posiadać deklaracje właściwości użytkowych sygnowaną znakiem CE wystawioną przez producenta. Minimalny okres gwarancji producenta na słup 5 lat.

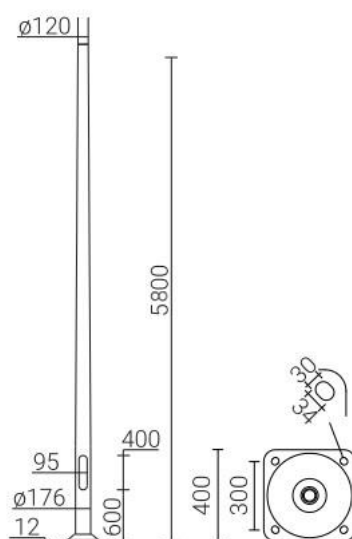

Przykładowy wizerunek elementu słupa

3. Dolna część słupa aluminiowego dwuelementowego o wysokości 6,3m

Dolny element słupa aluminiowego anodowanego cylindryczno-stożkowy o wysokości 6,3m przystosowany do zabudowy wysięgnika łukowego. Kształt słupa przedstawiony na załączonym rysunku technicznym. Słup aluminiowy anodowany na kolor naturalny lub inny potwierdzony z inwestorem na bazie wzorników kolorów anodowania producenta. Średnica słupa przy podstawie minimum ϕ 176mm, podstawa słupa o wymiarach 400 x 400, rozstaw śrub 300 x 300, co zapewnia stabilność całej konstrukcji. Słup zabezpieczony technologią anodowania o minimalnej grubości powłoki anodowej w zakresie od 20 do 25 mikronów. Słup powinien posiadać deklaracje właściwości użytkowych sygnowaną znakiem CE wystawioną przez producenta. Minimalny okres gwarancji producenta na słup 5 lat.

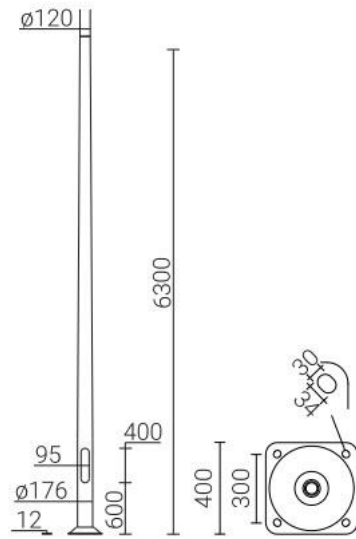

Przykładowy wizerunek elementu słupa

4. Słup aluminiowy dwuelementowy anodowany o wysokości 8m z wysięgnikiem pojedynczym o długości 2,0 m

Słup aluminiowy anodowany cylindryczno-stożkowy dwuelementowy o wysokości 8m z wysięgnikiem pojedynczym o długości 2,0m, kąt nachylenia wysięgnika 5 stopni. Kształt słupa oraz wysięgnika przedstawiony na załączonym rysunku technicznym. Wysokość zawieszenia oprawy 8m. Słup i wysięgnik anodowany na kolor naturalny lub potwierdzony z inwestorem na bazie wzorników kolorów anodowania producenta. Średnica słupa przy podstawie minimum $\varnothing 176$ mm, podstawa słupa o wymiarach 400 x 400 przystosowana do montażu na fundamencie prefabrykowanym, rozstaw śrub 300 x 300, co zapewnia stabilność całej konstrukcji. Słup i wysięgnik zabezpieczony technologią anodowania o minimalnej grubości powłoki anodowej w zakresie od 20 do 25 mikronów. Słup powinien posiadać deklarację właściwości użytkowych sygnowaną znakiem CE wystawioną przez producenta. Minimalny okres gwarancji producenta na słup 5 lat.

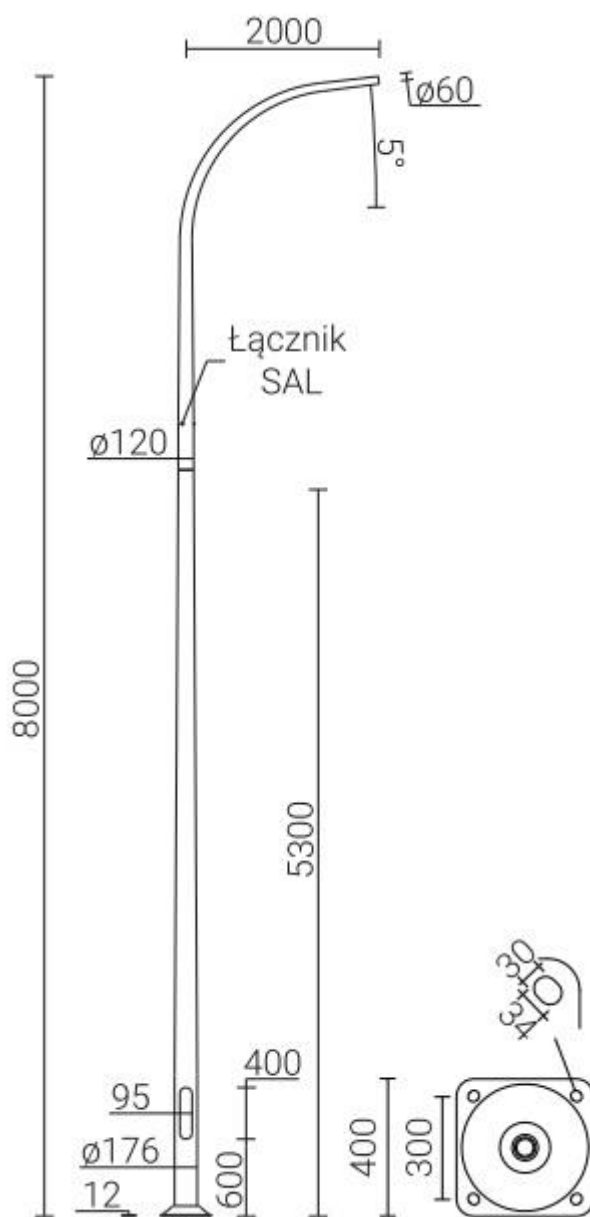

Przykładowy wizerunek elementu słupa

5. Słup aluminiowy dwuelementowy anodowany o wysokości 9m z wysięgnikiem pojedynczym o długości 1,5 m

Słup aluminiowy anodowany cylindryczno-stożkowy dwuelementowy o wysokości 9m z wysięgnikiem pojedynczym o długości 1,5m, kąt nachylenia wysięgnika 5 stopni. Kształt słupa oraz wysięgnika przedstawiony na załączonym rysunku technicznym. Wysokość zawieszenia oprawy 9m. Słup i wysięgnik anodowany na kolor naturalny lub potwierdzony z inwestorem na bazie wzorników kolorów anodowania producenta. Średnica słupa przy podstawie minimum $\varnothing 176$ mm, podstawa słupa o wymiarach 400 x 400 przystosowana do montażu na fundamencie prefabrykowanym, rozstaw śrub 300 x 300, co zapewnia stabilność całej konstrukcji. Słup i wysięgnik zabezpieczony technologią anodowania o minimalnej grubości powłoki anodowej w zakresie od 20 do 25 mikronów. Słup powinien posiadać deklarację właściwości użytkowych sygnowaną znakiem CE wystawioną przez producenta. Minimalny okres gwarancji producenta na słup 5 lat.

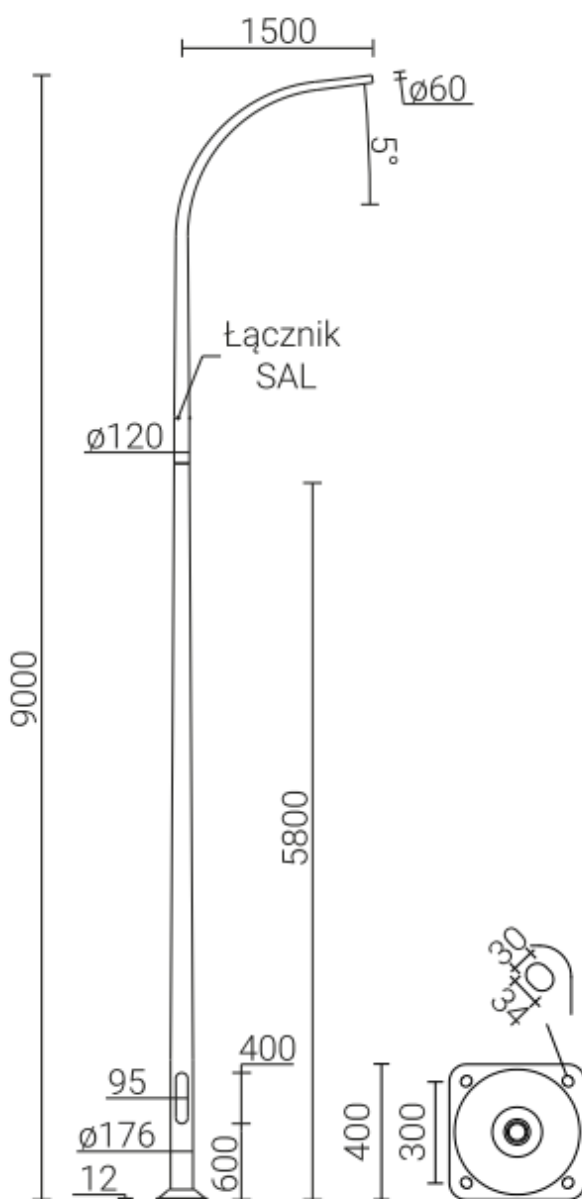

Przykładowy wizerunek elementu słupa

6. Słup aluminiowy dwuelementowy anodowany o wysokości 10m z wysięgnikiem pojedynczym o długości 1,5 m

Słup aluminiowy anodowany cylindryczno-stożkowy dwuelementowy o wysokości 10m z wysięgnikiem pojedynczym o długości 1,5m, kąt nachylenia wysięgnika 5 stopni. Kształt słupa oraz wysięgnika przedstawiony na załączonym rysunku technicznym. Wysokość zawieszenia oprawy 10m. Słup i wysięgnik anodowany na kolor naturalny lub potwierdzony z inwestorem na bazie wzorników kolorów anodowania producenta. Średnica słupa przy podstawie minimum $\varnothing 176$ mm, podstawa słupa o wymiarach 400 x 400 przystosowana do montażu na fundamencie prefabrykowanym, rozstaw śrub 300 x 300, co zapewnia stabilność całej konstrukcji. Słup i wysięgnik zabezpieczony technologią anodowania o minimalnej grubości powłoki anodowej w zakresie od 20 do 25 mikronów. Słup powinien posiadać deklarację właściwości użytkowych sygnowaną znakiem CE wystawioną przez producenta. Minimalny okres gwarancji producenta na słup 5 lat.

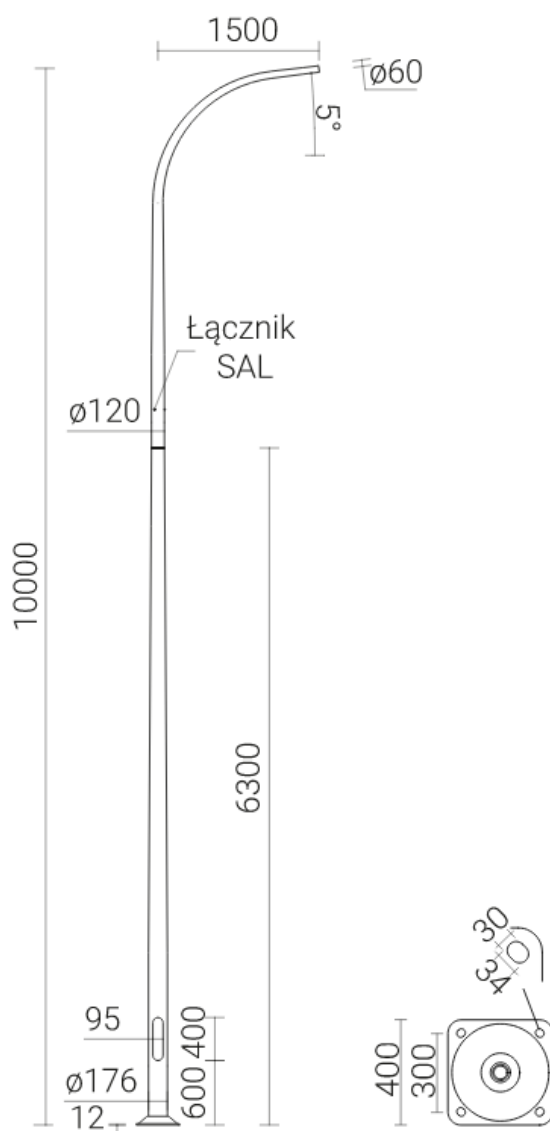

Przykładowy wizerunek elementu słupa

7. Słup aluminiowy dwuelementowy anodowany o wysokości 11m z wysięgnikiem pojedynczym o długości 1,5 m

Słup aluminiowy anodowany cylindryczno-stożkowy dwuelementowy o wysokości 11m z wysięgnikiem pojedynczym o długości 1,5m, kąt nachylenia wysięgnika 5 stopni. Kształt słupa oraz wysięgnika przedstawiony na załączonym rysunku technicznym. Wysokość zawieszenia oprawy 11m. Słup i wysięgnik anodowany na kolor naturalny lub potwierdzony z inwestorem na bazie wzorników kolorów anodowania producenta. Średnica słupa przy podstawie minimum ϕ 176mm, podstawa słupa o wymiarach 400 x 400 przystosowana do montażu na fundamencie prefabrykowanym, rozstaw śrub 300 x 300, co zapewnia stabilność całej konstrukcji. Słup i wysięgnik zabezpieczony technologią anodowania o minimalnej grubości powłoki anodowej w zakresie od 20 do 25 mikronów. Słup powinien posiadać deklarację właściwości użytkowych sygnowaną znakiem CE wystawioną przez producenta. Minimalny okres gwarancji producenta na słup 5 lat.

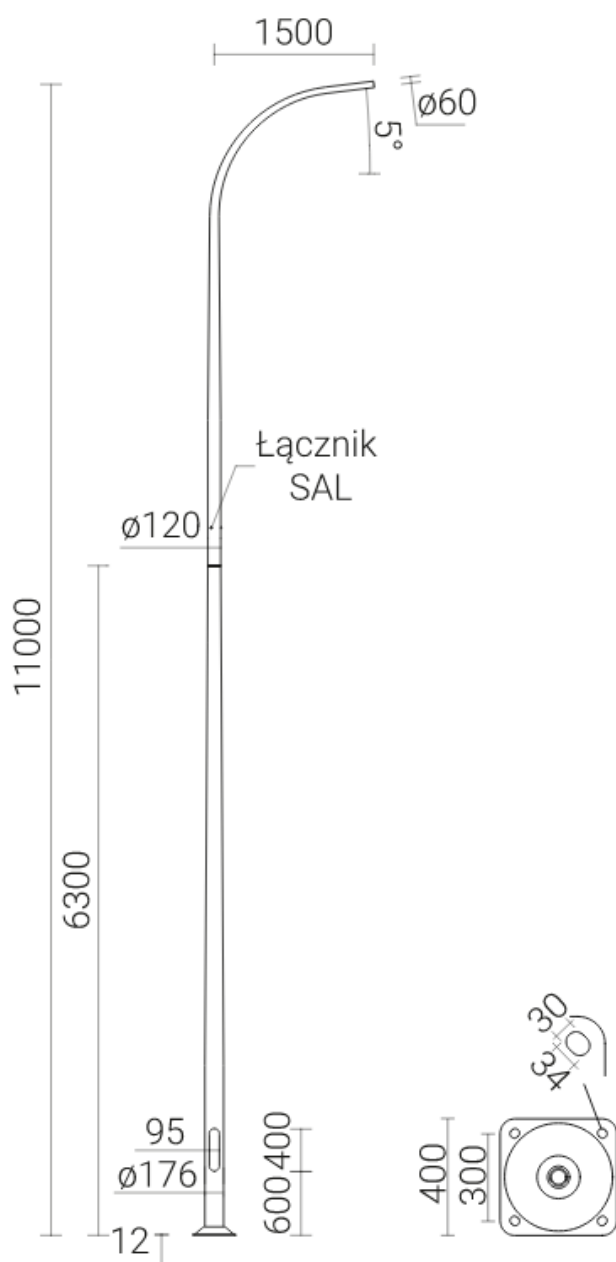

Przykładowy wizerunek elementu słupa

8. Słup aluminiowy dwuelementowy anodowany o wysokości 12m z wisięgnikiem pojedynczym o długości 1,5 m

Słup aluminiowy anodowany cylindryczno-stożkowy dwuelementowy o wysokości 12m z wisięgnikiem pojedynczym o długości 1,5m, kąt nachylenia wisięgnika 5 stopni. Kształt słupa oraz wisięgnika przedstawiony na załączonym rysunku technicznym. Wysokość zawieszenia oprawy 12m. Słup i wisięgnik anodowany na kolor naturalny lub potwierdzony z inwestorem na bazie wzorników kolorów anodowania producenta. Średnica słupa przy podstawie minimum $\varnothing 176$ mm, podstawa słupa o wymiarach 400 x 400 przystosowana do montażu na fundamencie prefabrykowanym, rozstaw śrub 300 x 300, co zapewnia stabilność całej konstrukcji. Słup i wisięgnik zabezpieczony technologią anodowania o minimalnej grubości powłoki anodowej w zakresie od 20 do 25 mikronów. Słup powinien posiadać deklarację właściwości użytkowych sygnowaną znakiem CE wystawioną przez producenta. Minimalny okres gwarancji producenta na słup 5 lat.

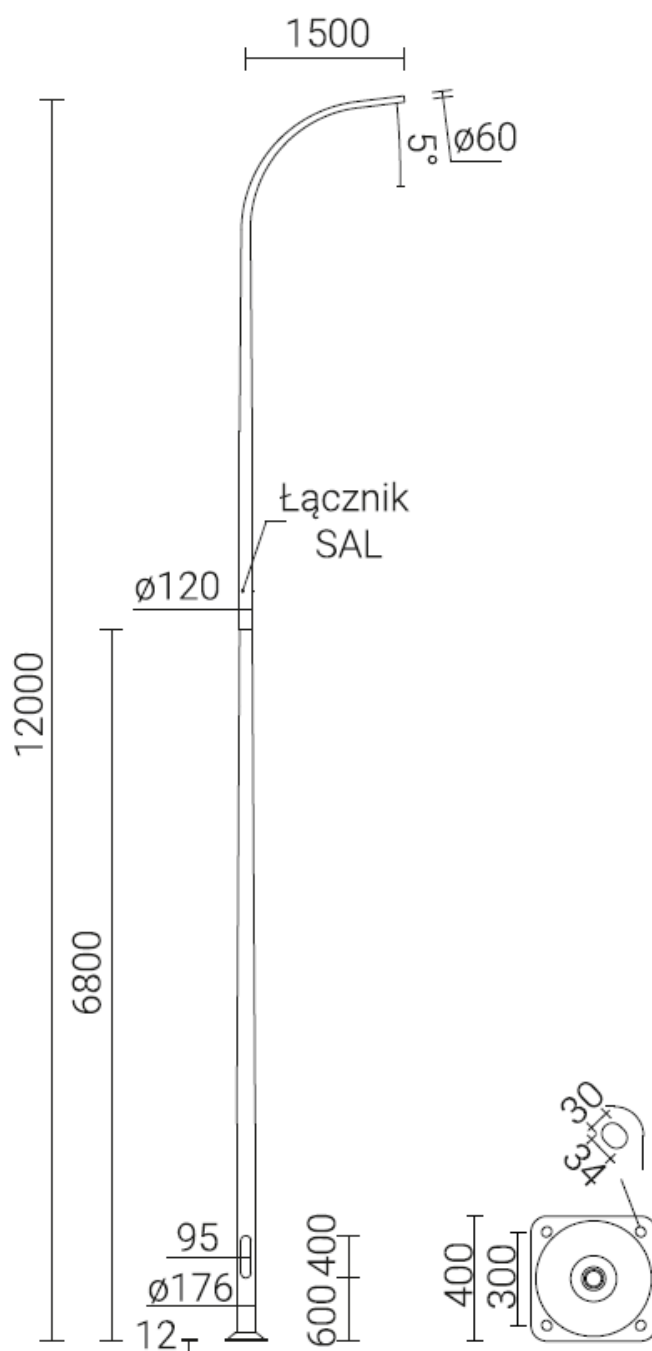

Przykładowy wizerunek elementu słupa

9. Słup aluminiowy anodowany o wysokości 8m

Słup aluminiowy anodowany cylindryczno-stożkowy o wysokości 8m. Kształt słupa przedstawiony na załączonym rysunku technicznym. Wysokość zawieszenia oprawy 8m. Słup anodowany na kolor naturalny lub potwierdzony z inwestorem na bazie wzorników kolorów anodowania producenta. Średnica słupa przy podstawie minimum $\phi 146$ mm, podstawa słupa o wymiarach 320 x 320 przystosowana do montażu na fundamencie prefabrykowanym, rozstaw śrub 250 x 250, co zapewnia stabilność całej konstrukcji. Słup zabezpieczony technologią anodowania o minimalnej grubości powłoki anodowej w zakresie od 20 do 25 mikronów. Słup powinien posiadać deklaracje właściwości użytkowych sygnowaną znakiem CE wystawioną przez producenta. Minimalny okres gwarancji producenta na słup 5 lat.

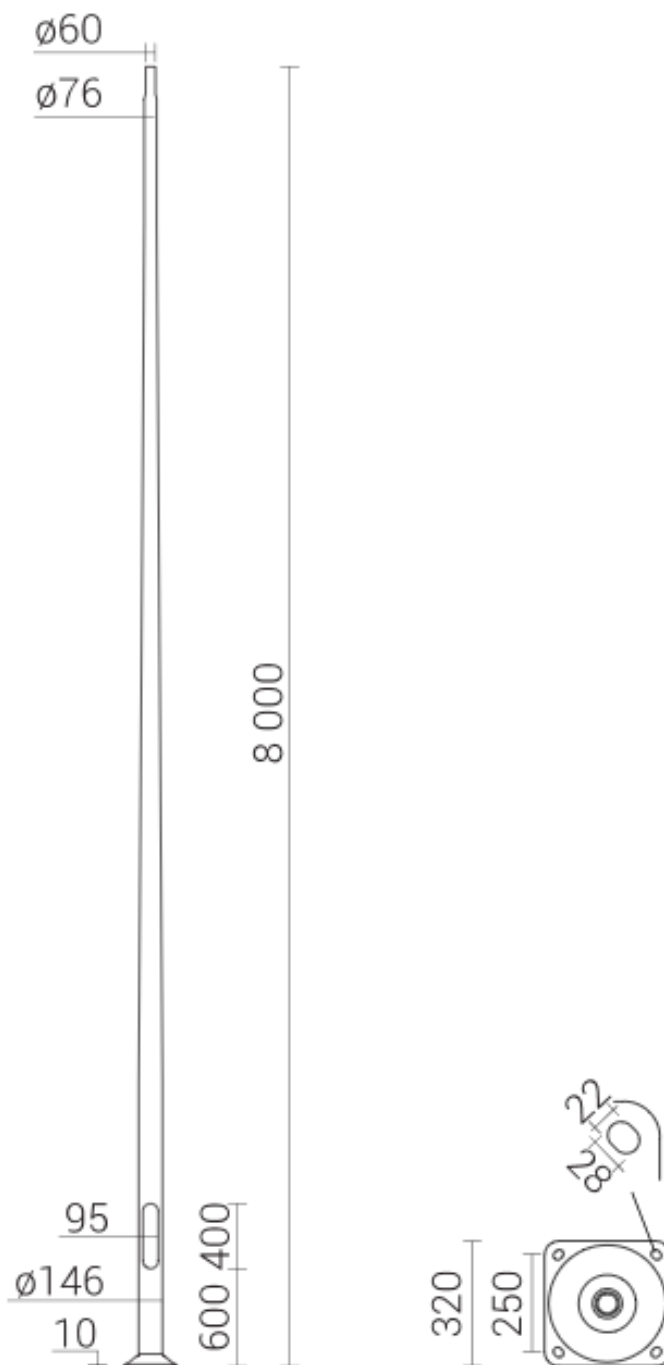

Przykładowy wizerunek elementu słupa

10. Słup aluminiowy anodowany o wysokości 4m

Słup aluminiowy anodowany cylindryczno-stożkowy o wysokości 4m. Kształt słupa przedstawiony na załączonym rysunku technicznym. Wysokość zawieszenia oprawy 4m. Słup anodowany na kolor naturalny lub potwierdzony z inwestorem na bazie wzorników kolorów anodowania producenta. Średnica słupa przy podstawie minimum $\phi 120$ mm, podstawa słupa o wymiarach 240 x 240 przystosowana do montażu na fundamencie prefabrykowanym, rozstaw śrub 180 x 180, co zapewnia stabilność całej konstrukcji. Słup zabezpieczony technologią anodowania o minimalnej grubości powłoki anodowej w zakresie od 20 do 25 mikronów. Słup powinien posiadać deklaracje właściwości użytkowych sygnowaną znakiem CE wystawioną przez producenta. Minimalny okres gwarancji producenta na słup 5 lat.

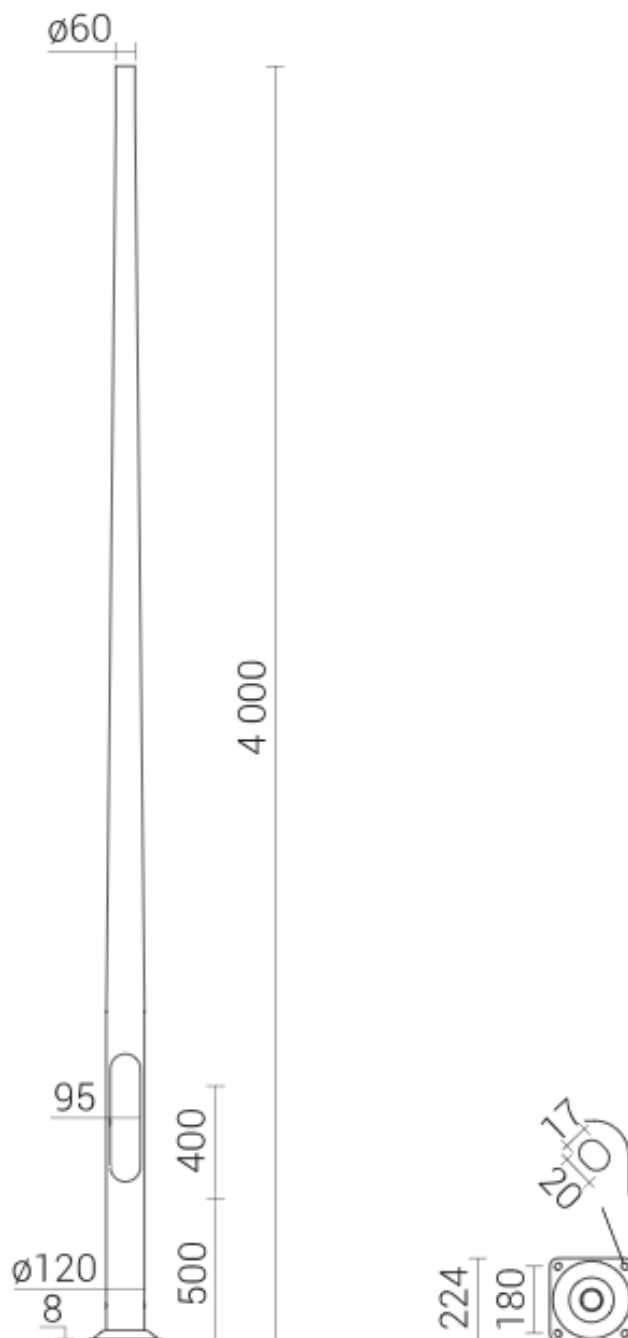

Przykładowy wizerunek elementu słupa

11. Słup aluminiowy anodowany o wysokości 5m

Słup aluminiowy anodowany cylindryczno-stożkowy o wysokości 5m. Kształt słupa przedstawiony na załączonym rysunku technicznym. Wysokość zawieszenia oprawy 4m. Słup anodowany na kolor naturalny lub potwierdzony z inwestorem na bazie wzorników kolorów anodowania producenta. Średnica słupa przy podstawie minimum $\phi 120$ mm, podstawa słupa o wymiarach 240 x 240 przystosowana do montażu na fundamencie prefabrykowanym, rozstaw śrub 180 x 180, co zapewnia stabilność całej konstrukcji. Słup zabezpieczony technologią anodowania o minimalnej grubości powłoki anodowej w zakresie od 20 do 25 mikronów. Słup powinien posiadać deklaracje właściwości użytkowych sygnowaną znakiem CE wystawioną przez producenta. Minimalny okres gwarancji producenta na słup 5 lat.

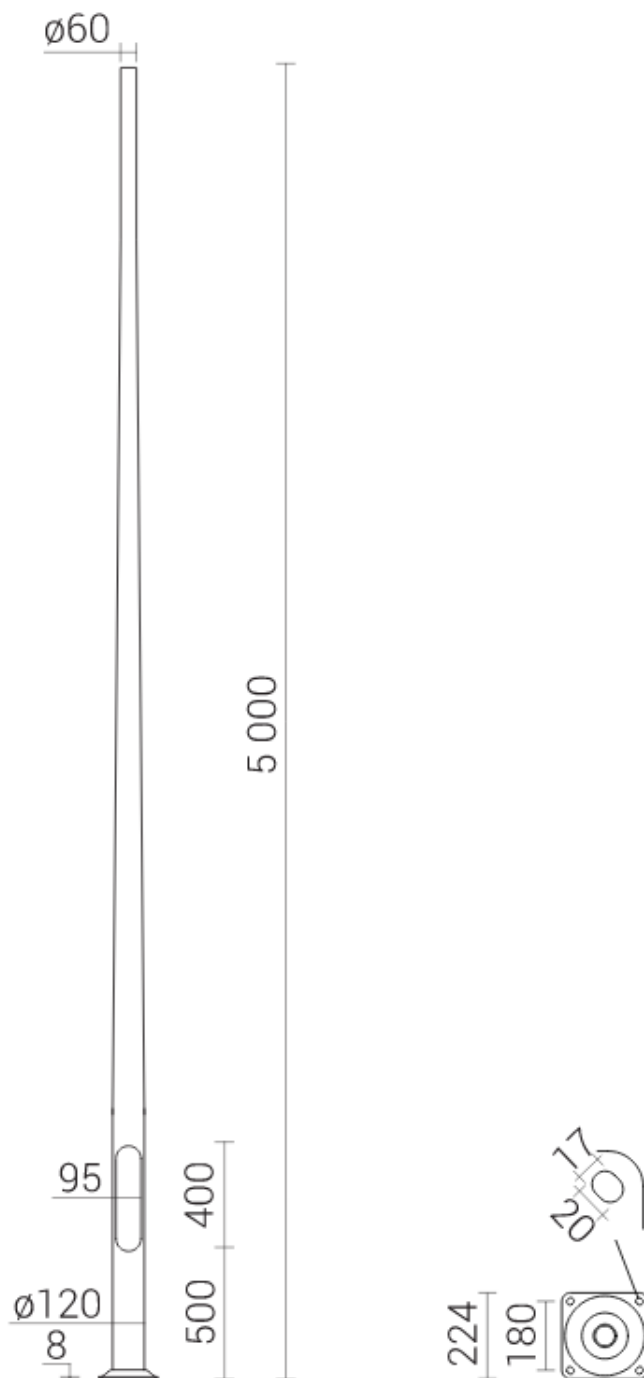

Przykładowy wizerunek elementu słupa

12. Słup aluminiowy parkowy o wysokości 4,5m

Słup aluminiowy anodowany cylindryczno-stożkowy o wysokości 4,5m. Kształt słupa przedstawiony na załączonym rysunku technicznym. Wysokość zawieszenia oprawy 4,5m. Słup malowany na kolor RAL9005 lub inny potwierdzony z inwestorem na bazie wzorników kolorów anodowania producenta. Średnica słupa przy podstawie minimum ϕ 120mm, podstawa słupa o wymiarach 292 x 292 przystosowana do montażu na fundamencie prefabrykowanym, rozstaw śrub 200 x 200, co zapewnia stabilność całej konstrukcji. Słup zabezpieczony warstwą antygrafity do wys. 2,5 m i elestemerem 0,35 cm. Słup powinien posiadać deklarację właściwości użytkowych sygnowaną znakiem CE wystawioną przez producenta. Minimalny okres gwarancji producenta na słup 5 lat.

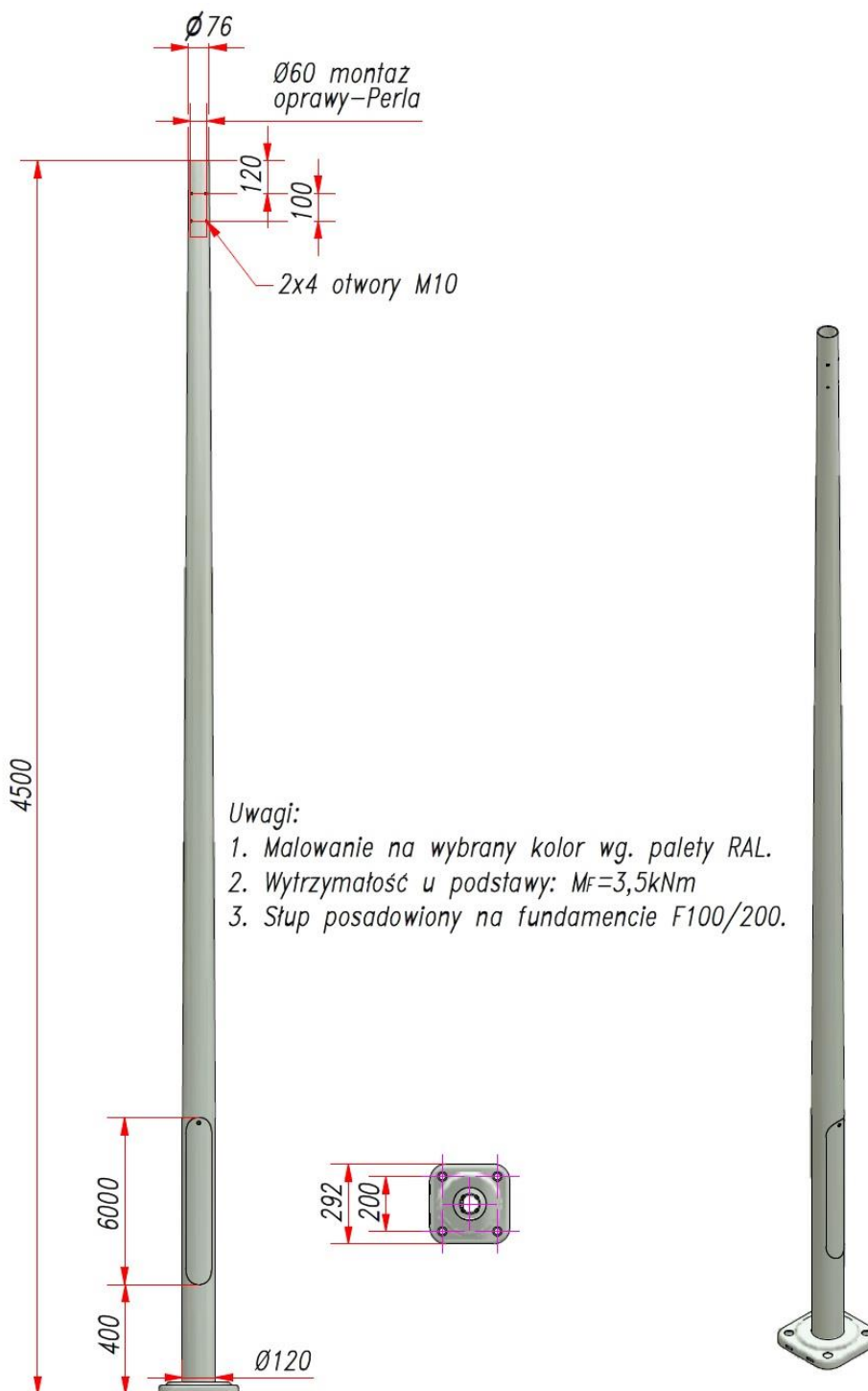

Przykładowy wizerunek elementu słupa

13. Dolna część słupa aluminiowego trzelementowego o wysokości 4,4m

Dolny element słupa aluminiowego anodowanego cylindryczno-stożkowy o wysokości 4,404m przystosowany do zabudowy nasadki wysięgnika oraz wysięgnika łukowego. Kształt słupa przedstawiony na załączonym rysunku technicznym. Słup aluminiowy anodowany na kolor naturalny lub inny potwierdzony z inwestorem na bazie wzorników kolorów anodowania producenta. Średnica słupa przy podstawie minimum ϕ 180mm, podstawa słupa o wymiarach 292 x 292, rozstaw śrub 200 x 200, co zapewnia stabilność całej konstrukcji. Powierzchnia słupa zabezpieczona poprzez zastosowanie pasty silikonowej. Zastosowany silikon uszczelnia powierzchnię słupów zapobiegając osadzaniu się na jego powierzchni zabrudzeń występujących podczas eksploatacji. Stopa oraz słup do wysokości 0,35m zabezpieczone dodatkowo elastomerem poliuretanowym odpornym na czynniki chemiczne stosowane przy zimowym utrzymaniu dróg. Słup powinien posiadać deklarację właściwości użytkowych sygnowaną znakiem CE wystawioną przez producenta. Minimalny okres gwarancji producenta na słup 5 lat.

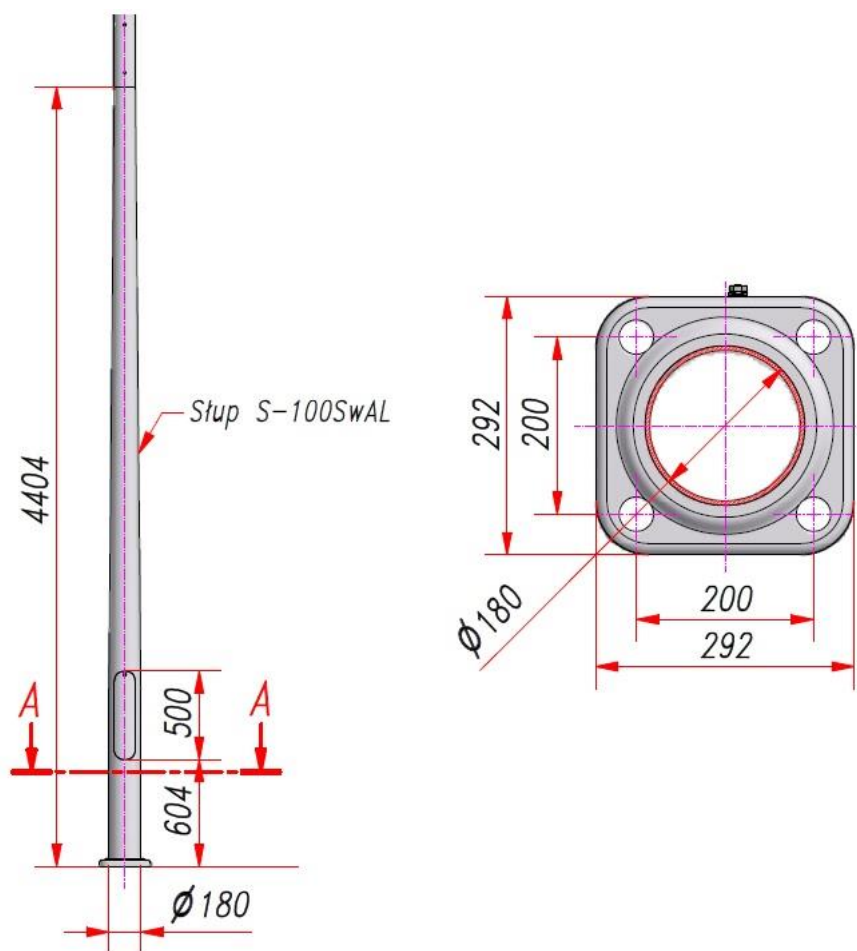

Przykładowy wizerunek elementu słupa

14. Słup stalowy stylizowany o wysokości 6m

Słup stalowy stylizowany wykonany z dwóch rur o średnicy 159 i 76 o wysokości 6m, posiadający maskownicę u podstawy słupa oraz element ozdobny zabudowany na połączeniu dwóch rur. Przystosowany do zabudowy wysięgnika o promieniu ramienia R59. Kształt słupa przedstawiony na załączonym rysunku technicznym. Wysokość zawieszenia oprawy około 6,5m. Słup malowany w kolorze RAL7021 lub inny potwierdzony z inwestorem na bazie wzorników kolorów producenta. Słup przystosowany do montażu na fundamencie prefabrykowanym, rozstaw śrub 190 x 190, co zapewnia stabilność całej konstrukcji. Słup

powinien posiadać deklarację właściwości użytkowych sygnowaną znakiem CE wystawioną przez producenta. Minimalny okres gwarancji producenta na słup 3 lat.

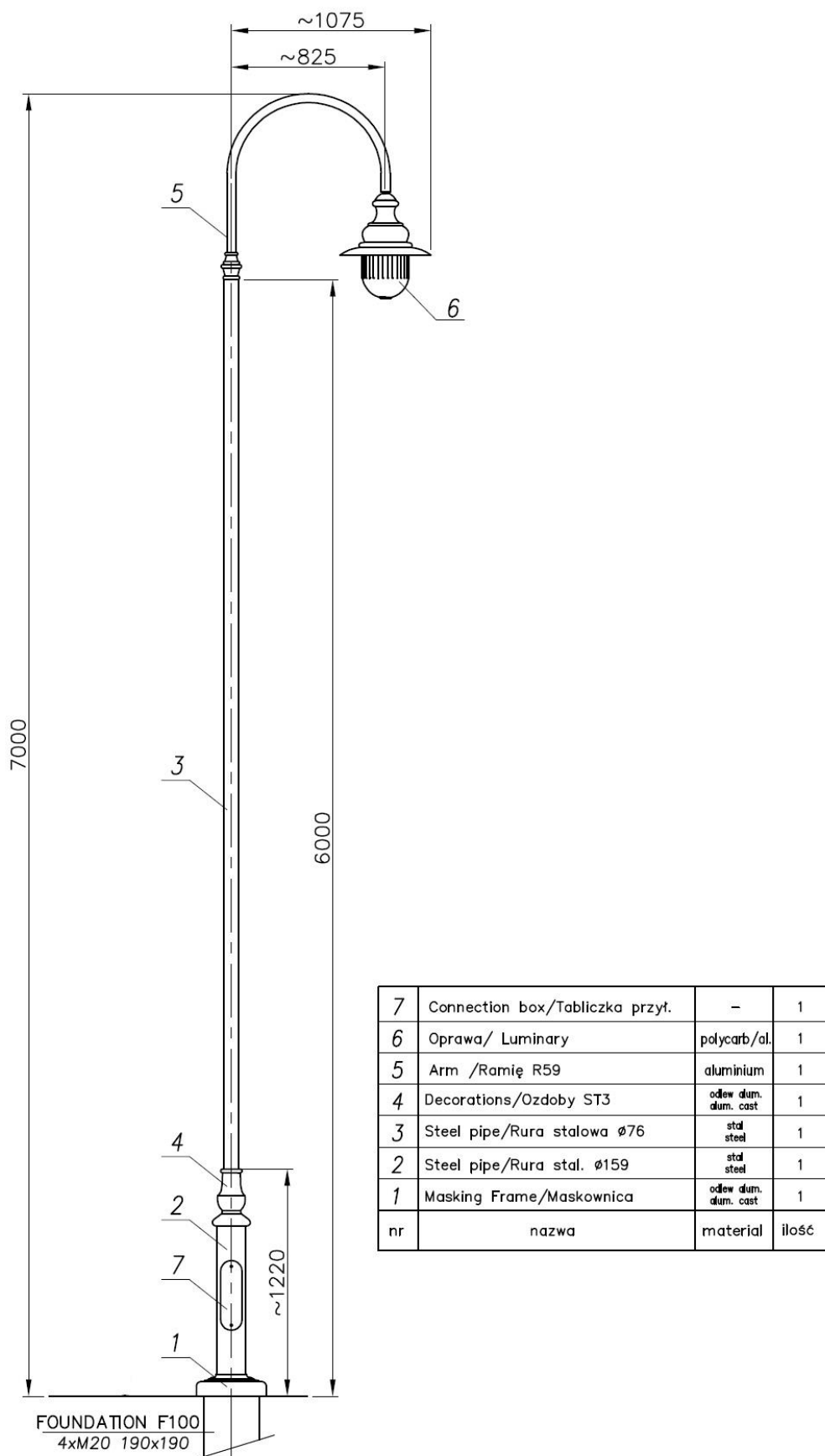

Przykładowy wizerunek elementu słupa

15. Fundament prefabrykowany B-51

Dane techniczne:

- beton klasy C25/30 wg normy EN 206-1,
- kosz zbrojeniowy wykonany ze stali B500,
- końce śrubowe cynkowane ogniowo,
- w fundamentach betonowych do słupów i masztów aluminiowych zastosowano tulejki termokurczliwe założone na końcach śrubowych w miejscu osadzenia podstawy słupa, co stanowi dodatkowe zabezpieczenie końca śrubowego przed powstaniem ogniwa korozyjnego
- otwory boczne i otwór pionowy do wprowadzania kabli zasilających,
- powierzchnia zewnętrzna pokryta środkiem impregnującym (hydroizolacyjna emulsja bitumiczna).

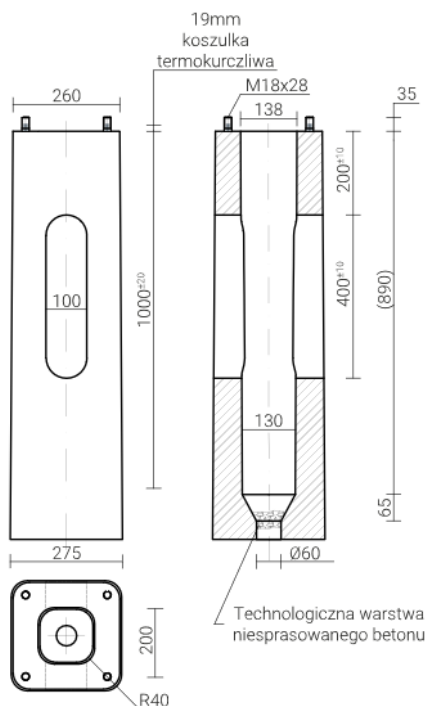

Przykładowy wizerunek fundamentu prefabrykowanego

16. Fundament prefabrykowany B-60

Dane techniczne:

- beton klasy C25/30 wg normy EN 206-1,
- kosz zbrojeniowy wykonany ze stali B500,
- końce śrubowe cynkowane ogniowo,
- w fundamentach betonowych do słupów i masztów aluminiowych zastosowano tulejki termokurczliwe założone na końcach śrubowych w miejscu osadzenia podstawy słupa, co stanowi dodatkowe zabezpieczenie końca śrubowego przed powstaniem ogniwa korozyjnego
- otwory boczne i otwór pionowy do wprowadzania kabli zasilających,
- powierzchnia zewnętrzna pokryta środkiem impregnującym (hydroizolacyjna emulsja bitumiczna).

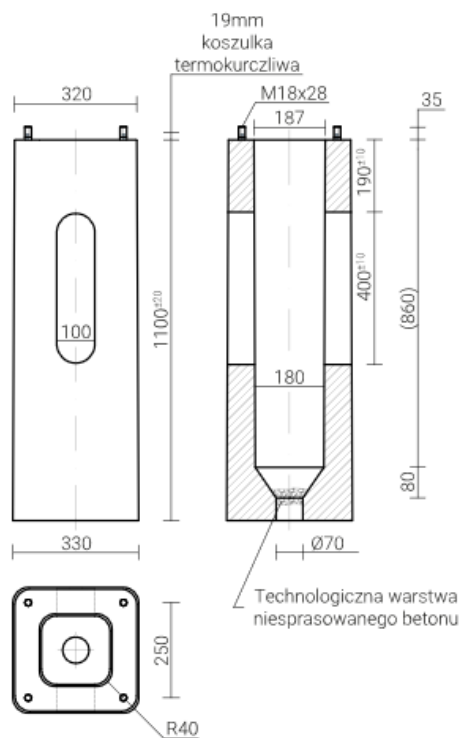

Przykładowy wizerunek fundamentu prefabrykowanego

17. Fundament prefabrykowany B-70

Dane techniczne:

- beton klasy C25/30 wg normy EN 206-1,
- kosz zbrojeniowy wykonany ze stali B500,
- końce śrubowe cynkowane ogniowo,
- w fundamentach betonowych do słupów i masztów aluminiowych zastosowano tulejki termokurczliwe założone na końcach śrubowych w miejscu osadzenia podstawy słupa, co stanowi dodatkowe zabezpieczenie końca śrubowego przed powstaniem ogniwa korozyjnego
- otwory boczne i otwór pionowy do wprowadzania kabli zasilających,
- powierzchnia zewnętrzna pokryta środkiem impregnującym (hydroizolacyjna emulsja bitumiczna).

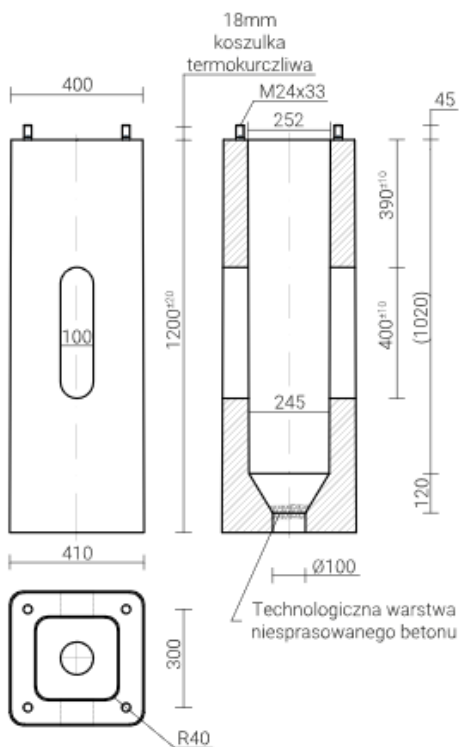

18. Fundament prefabrykowany B-71

Dane techniczne:

- beton klasy C25/30 wg normy EN 206-1,
- kosz zbrojeniowy wykonany ze stali B500,
- końce śrubowe cynkowane ogniowo,
- w fundamentach betonowych do słupów i masztów aluminiowych zastosowano tulejki termokurczliwe założone na końcach śrubowych w miejscu osadzenia podstawy słupa, co stanowi dodatkowe zabezpieczenie końca śrubowego przed powstaniem ogniwa korozyjnego
- otwory boczne i otwór pionowy do wprowadzania kabli zasilających,
- powierzchnia zewnętrzna pokryta środkiem impregnującym (hydroizolacyjna emulsja bitumiczna).

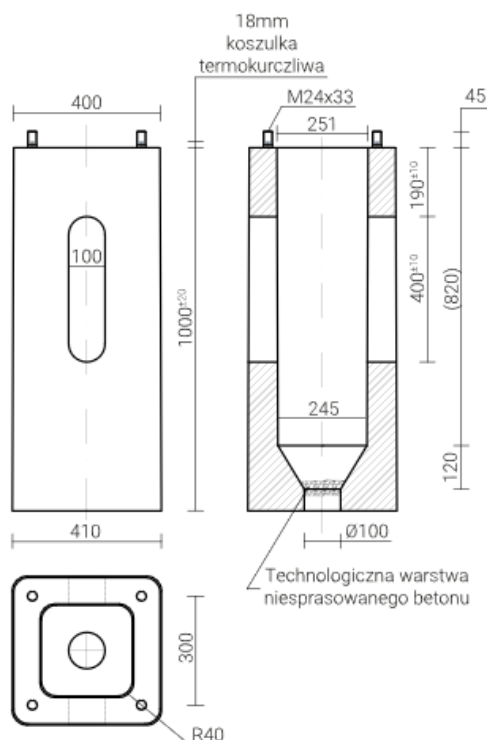

Przykładowy wizerunek fundamentu prefabrykowanego

19. Fundament prefabrykowany B-80

Dane techniczne:

- beton klasy C25/30 wg normy EN 206-1,
- kosz zbrojeniowy wykonany ze stali B500,
- końce śrubowe cynkowane ogniowo,
- w fundamentach betonowych do słupów i masztów aluminiowych zastosowano tulejki termokurczliwe założone na końcach śrubowych w miejscu osadzenia podstawy słupa, co stanowi dodatkowe zabezpieczenie końca śrubowego przed powstaniem ogniwa korozyjnego
- otwory boczne i otwór pionowy do wprowadzania kabli zasilających,
- powierzchnia zewnętrzna pokryta środkiem impregnującym (hydroizolacyjna emulsja bitumiczna).

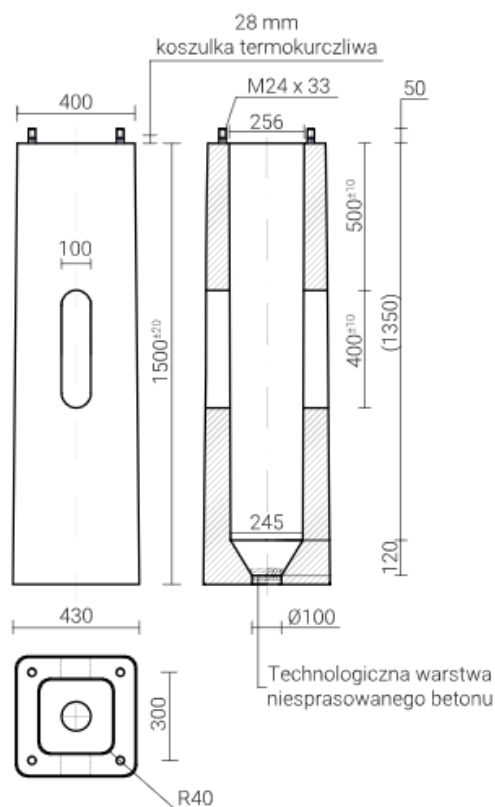

Przykładowy wizerunek fundamentu prefabrykowanego

20. PARAMETRY TECHNICZNE OPRAWY DROGOWEJ LED typu A

- Materiał korpusu: Wysokociśnieniowy odlew aluminiowy malowany proszkowo na wybrany kolor z ogólnodostępnej palety.
- Materiał klosza: Płaskie hartowane szkło.
- Stopień odporności klosza na uderzenia mechaniczne: IK09. Wymagany jest raport z badań pochodzący z akredytowanego laboratorium
- Szczelność komory optycznej IP66.
- Szczelność komory elektrycznej IP66.
- Wymagany jest raport z badań szczelności pochodzący z akredytowanego laboratorium
- Oprawa wyposażona w uniwersalny uchwyt pozwalający na montaż zarówno na wysięgniku jak i bezpośrednio na słupie, a także pozwalający na zmianę kąta nachylenia oprawy w zakresie od 0° do 15° (montaż bezpośredni) lub od 0° do -15° (montaż na wysięgniku), uchwyt posiada dodatkowe zabezpieczenie zapobiegające przypadkowemu obróceniu oprawy na wysięgniku.
- uchwyt montażowy oraz klamry zamykające wykonane z tego samego materiału co korpus oprawy oraz malowane proszkowo na ten sam kolor
- Elementy mocujące oprawę na słupie, wysięgniku (śruby, podkładki) muszą być wykonane ze stali nierdzewnej.
- Dla zwiększenia bezpieczeństwa obsługi, oprawa musi być wyposażony w rozłącznik odcinający napięcie w momencie otwarcia pokrywy osprzętu elektrycznego.
- Dostęp do komory osprzętu elektrycznego bez użycia narzędzi.
- Budowa oprawy pozwala na wymianę układu optycznego oraz modułu zasilającego.
- Wymiana elementów układu optycznego bez konieczności wykonywania połączeń lutowanych.
- Oprawa wyposażona w system regulacji ciśnienia wewnątrz oprawy, zapobiegający zjawisko kondensacji pary wodnej w komorze elektrycznej.
- Oprawa wyposażona w system optymalnego odprowadzenia ciepła (termiczne rozdzielanie pomiędzy układem zasilającym, a układem optycznym), oraz czujnik termiczny umieszczony na panelu LED zapobiegający jego przypadkowemu przegrzaniu.
- Oprawa wykonana w technologii LED, bryła fotometryczna kształtowana za pomocą płaskiej wielosoczewkowej matrycy LED,
- każda z soczewek matrycy emituje taką samą krzywą światłości, a całkowity strumień oprawy jest sumą strumieni poszczególnych soczewek.

- Oprawy muszą spełniać wymagania normy EN 62471 „Bezpieczeństwo fotobiologiczne lamp i systemów lampowych”. Wymagany jest raport z badań dla oprawy pochodzący z akredytowanego laboratorium
- Temperatura barwowa użytych diod z zakresu 3800K – 4200K (neutralny biały).
- Wymagany wskaźnik oddawania barw źródeł LED $Ra \geq 70$. Wymagany jest raport z badań pochodzący z akredytowanego laboratorium
- Utrzymanie strumienia świetlnego w czasie: 90% po 100 000h dla prądu sterującego do 700mA, 80% po 100 000h dla prądu sterującego powyżej 700mA (zgodnie z IES LM-80 - TM-21). Wymagany jest raport z badań pochodzący z akredytowanego laboratorium
- Wartości wskaźnika udziału światła wysyłanego ku górze (ULOR) nie większa niż określona w Rozporządzeniu WE nr 245/2009
- Nominalna moc oprawy uwzględniająca wszystkie straty: 71W
- Minimalny strumień świetlny źródeł LED: 9200lm
- Układ zasilający umożliwiający sterowanie sygnałem cyfrowym DALI, zaprogramowanie co najmniej 5-ciu stopni autonomicznej redukcji mocy i strumienia świetlnego bez zewnętrznego sygnału sterującego
- Redukcja mocy (strumienia) musi odbywać się w sposób płynny przez zmniejszenie strumienia świetlnego wszystkich źródeł LED jednocześnie a nie przez wyłączenie poszczególnych paneli LED w jednej oprawie.
- Odporność oprawy na przepięcia: 10kV.
- Oprawa wykonana w I lub II klasie ochronności elektrycznej, znamionowe napięcie zasilania 230V/50Hz, współczynnik mocy oprawy $\geq 0,9$ dla znamionowego obciążenia.
- Zakres temperatury otoczenia podczas pracy oprawy: od -40°C do $+40^{\circ}\text{C}$.
- Gwarancja na całą oprawę (panel LED, zasilacz, obudowa) – 5 lat, wystawiona przez producenta lub upoważnionego przedstawiciela
- Oprawa musi być oznakowana znakiem CE oraz posiadać deklarację zgodności WE i certyfikat akredytowanego ośrodka badawczego, potwierdzający spełnienie deklarowanych parametrów elektrycznych i stosowanie systemu zarządzania jakością procesów produkcji, np. certyfikat ENEC.
- Dostępność plików fotometrycznych (np. format .Ldt, .les). Pliki zamieszczone na stronie internetowej producenta lub dystrybutora pozwalające wykonać sprawdzające obliczenia fotometryczne w ogólnodostępnych oświetleniowych programach komputerowych (np. Dialux, Relux).
- Ze względów estetycznych i dla ujednolicenia wyglądu instalacji oświetleniowej na całym oświetlanym obszarze, wymaga się, aby oprawy danego rodzaju (np. drogowe) o różnych mocach posiadały jednakowy kształt (jedna rodzina opraw).
- Wymaga się, aby ze względów serwisowych, oprawy drogowe pochodziły od jednego producenta.
- W przypadku zastosowania rozwiązań innych niż w projekcie bazowym (obliczeniach fotometrycznych) należy uzyskać wszystkie parametry oświetleniowe (Luminancja L, Równomierność U0, Równomierność U1, Przyrost wartości progowej kontrastu TI, Średnie natężenie oświetlenia Em, Minimalne natężenie oświetlenia Emin) nie gorsze niż te zastosowane w obliczeniach bazowych dla poszczególnych sytuacji. Dodatkowo bilans mocy proponowanych opraw (wraz ze stratami) nie może być większy od mocy całkowitej opraw użytych w projekcie referencyjnym. W celu weryfikacji przez projektanta w przypadku użycia opraw równoważnych, do oferty należy dołączyć obliczenia fotometryczne (wydruki + edytowalne pliki obliczeniowe na cyfrowym nośniku) wykonane w ogólnodostępnym programie obliczeniowym np. Dialux/Relux pokazujące spełnienie wymagań klas oświetleniowych określonych w Normie PN-EN 13201 „Oświetlenie dróg”. Obliczenia muszą być wykonane dla identycznych założeń przyjętych dla bazowych obliczeń fotometrycznych (klasa oświetlenia, geometria drogi, położenie środka optycznego oprawy, MF, rodzaj nawierzchni, itp.). Wykonawca ma obowiązek dostarczenia kart katalogowych, deklaracji zgodności oraz wymaganych certyfikatów potwierdzających deklarowane parametry. Wykonawca/Dostawca powinien potwierdzić, że użyte w obliczeniach pliki fotometryczne dla poszczególnych rozsyłów pochodzą od proponowanych typów opraw.
- Nie dopuszcza się rotacji opraw w osi X i Z (obrót wokół wysięgnika i słupa) – wymagany kąt w tych osiach: 0°
- Diagram redukcji mocy w godzinach nocnych dla oprawy dla najdłuższej nocy (dla najdłuższego czasu świecenia oprawy):

1. - od włączenia do 18:00 - 100%

2. - od 18:00 do 22:00 - 80%
3. - od 22:00 do 4:00 - 60%
4. - od 4:00 do 6:00 - 80%
5. - od 06:00 do wyłączenia -100%

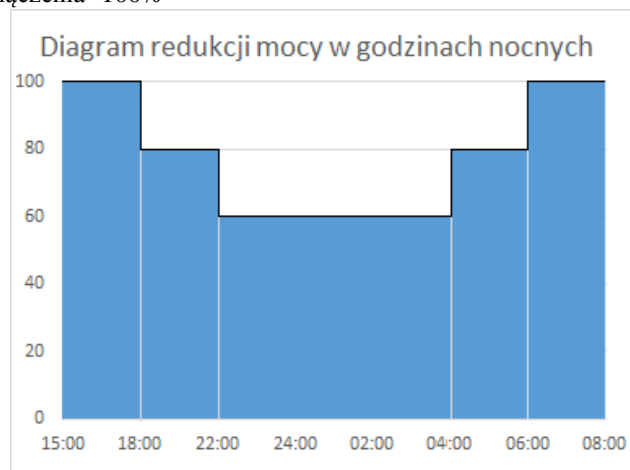

• PRZYKŁADOWE MYMIARY, KSZTAŁT I KRZYWA FOTOMETRYCZNA

L	674mm
W	436mm
H	132mm

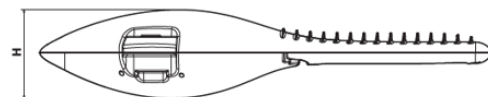
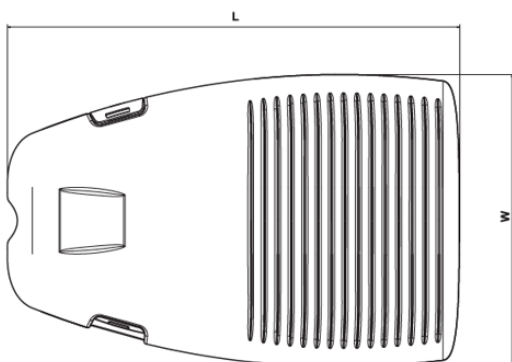

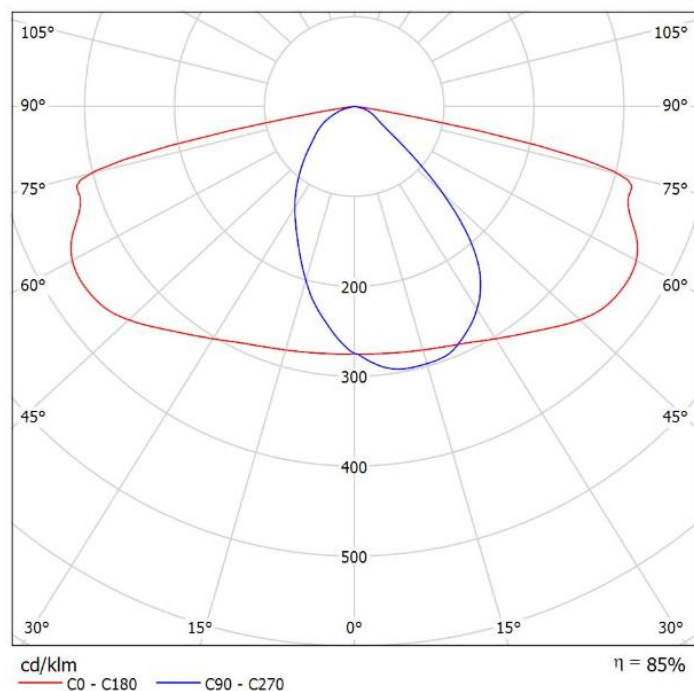

21. PARAMETRY TECHNICZNE OPRAWY DROGOWEJ LED typu B

- Budowa oprawy – dwukomorowa (otwarcie komory osprzętu nie powoduje rozszczelnienia komory optycznej)
- Materiał korpusu – Odlew aluminium
- Materiał klosza – Szkło hartowane płaskie
- Stopień odporności klosza na uderzenia mechaniczne – IK08
- Szczelność komory optycznej – IP66
- Szczelność komory elektrycznej – IP66
- Montaż na wysięgniku lub słupie o średnicy $\varnothing 48-60\text{mm}$
- Oprawa wyposażona w uniwersalny uchwyt pozwalający na montaż zarówno na wysięgniku jak i bezpośrednio na słupie, a także pozwalający na zmianę kąta nachylenia oprawy w zakresie 0-10° (montaż bezpośredni) lub 0-15° (montaż na wysięgniku)
- Znamionowe napięcie pracy – 230V/50Hz
- Rodzaj źródeł światła / całkowita moc oprawy / minimalny strumień świetlny:

Ilość źródeł LED	40LED
Moc maksymalna uwzględniające wszystkie straty	63W
Minimalny strumień świetlny źródeł	8000lm

- Ochrona przed przepięciami – 10kV
- Układ zasilający umożliwiający sterowanie sygnałem 1-10V lub DALI
- Oprawa wyposażona w układ pozwalający na utrzymanie stałego w czasie strumienia świetlnego, pozwalając tym samym na redukcję zużycia energii
- Zakres temperatury barwowej źródeł światła – neutralny biały
- Wskaźnik oddawania barw $R_a > 70$
- Utrzymanie strumienia świetlnego w czasie: 90% po 100 000h (zgodnie z IES LM-80 - TM-21)
- Klasa ochronności elektrycznej: I lub II
- Oprawa posiada deklarację zgodności WE i certyfikat akredytowanego ośrodka badawczego potwierdzający deklarowane zgodności, np. ENEC
- Wartości wskaźnika udziału światła wysyłanego ku górze (ULOR) zgodne z Rozporządzeniem WE nr 245/2009

- Dane fotometryczne oprawy zamieszczone w programie komputerowym pozwalającym wykonać obliczenia parametrów oświetleniowych
- W przypadku zastosowania rozwiązań zamiennych należy dostarczyć źródłowe pliki obliczeniowe
- Budowa oprawy pozwala na szybką wymianę układu optycznego oraz modułu zasilającego
- Wygląd, styl i wielkość oprawy podobny do rysunków zamieszczonych poniżej.
- Diagram redukcji mocy w godzinach nocnych dla oprawy dla najdłuższej nocy (dla najdłuższego czasu świecenia oprawy):

1. - od włączenia do 18:00 - 100%
2. - od 18:00 do 22:00 - 80%
3. - od 22:00 do 4:00 - 60%
4. - od 4:00 do 6:00 - 80%
5. - od 06:00 do wyłączenia -100%

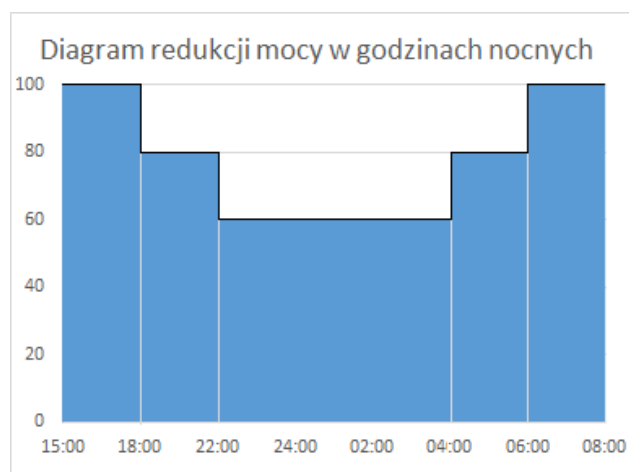

• PRZYKŁADOWE MYMIARY, KSZTAŁT I KRZYWA FOTOMETRYCZNA

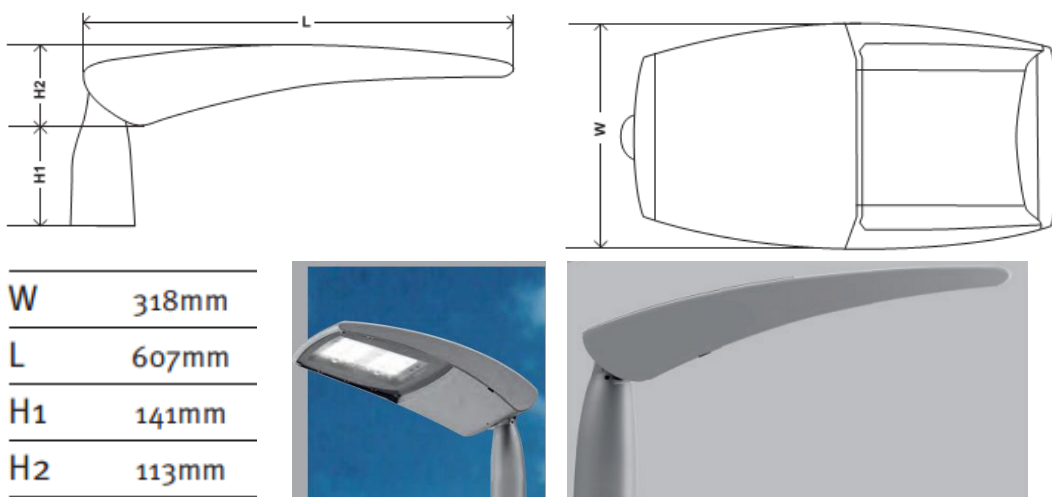

- Sprawność układu optycznego nie mniejsza niż podana poniżej.
- Różnica danych fotometrycznych proponowanej oprawy równoważnej nie powinna być większa niż $\pm 5\%$ w stosunku do podanych:

40LED:

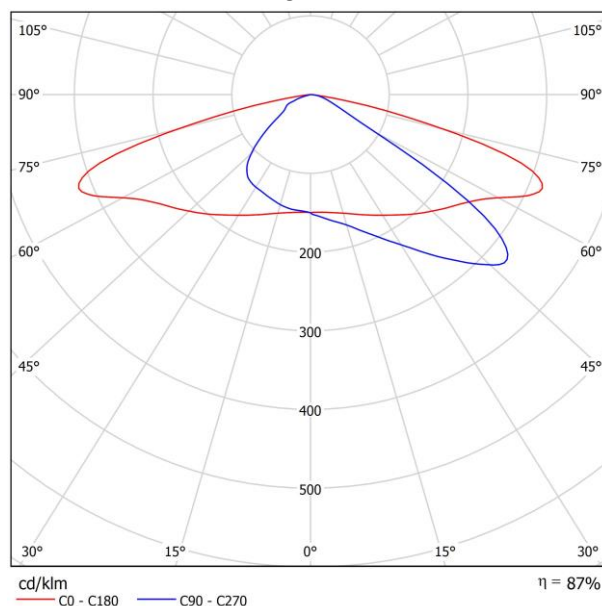

22. PARAMETRY TECHNICZNE OPRAWY DROGOWEJ LED typu C

- Materiał korpusu: Wysokociśnieniowy odlew aluminiowy malowany proszkowo na wybrany kolor z ogólnodostępnej palety.
- Materiał klosza: Płaskie hartowane szkło.
- Stopień odporności klosza na uderzenia mechaniczne: IK09. Wymagany jest raport z badań pochodzący z akredytowanego laboratorium
- Szczelność komory optycznej IP66.
- Szczelność komory elektrycznej IP66.
- Wymagany jest raport z badań szczelności pochodzący z akredytowanego laboratorium
- Oprawa wyposażona w uniwersalny uchwyt pozwalający na montaż zarówno na wysięgniku jak i bezpośrednio na słupie, a także pozwalający na zmianę kąta nachylenia oprawy w zakresie od 0° do 15° (montaż bezpośredni) lub od 0° do -15° (montaż na wysięgniku), uchwyt posiada dodatkowe zabezpieczenie zapobiegające przypadkowemu obróceniu oprawy na wysięgniku.
- uchwyt montażowy oraz klamry zamykające wykonane z tego samego materiału co korpus oprawy oraz malowane proszkowo na ten sam kolor
- Elementy mocujące oprawę na słupie, wysięgniku (śruby, podkładki) muszą być wykonane ze stali nierdzewnej.
- Dla zwiększenia bezpieczeństwa obsługi, oprawa musi być wyposażony w rozłącznik odcinający napięcie w momencie otwarcia pokrywy osprzętu elektrycznego.
- Dostęp do komory osprzętu elektrycznego bez użycia narzędzi.
- Budowa oprawy pozwala na wymianę układu optycznego oraz modułu zasilającego.
- Wymiana elementów układu optycznego bez konieczności wykonywania połączeń lutowniczych.
- Oprawa wyposażona w system regulacji ciśnienia wewnątrz oprawy, zapobiegający zjawisku kondensacji pary wodnej w komorze elektrycznej.
- Oprawa wyposażona w system optymalnego odprowadzenia ciepła (termiczne rozdzielanie pomiędzy układem zasilającym, a układem optycznym), oraz czujnik termiczny umieszczony na panelu LED zapobiegający jego przypadkowemu przegrzaniu.
- Oprawa wykonana w technologii LED, bryła fotometryczna kształtowana za pomocą płaskiej wielosoczewkowej matrycy LED,
- każda z soczewek matrycy emituje taką samą krzywą światłości, a całkowity strumień oprawy jest sumą strumieni poszczególnych soczewek.
- Oprawy muszą spełniać wymagania normy EN 62471 „Bezpieczeństwo fotobiologiczne lamp i systemów lampowych”. Wymagany jest raport z badań dla oprawy pochodzący z akredytowanego laboratorium
- Temperatura barwowa użytych diod z zakresu 3800K – 4200K (neutralny biały).
- Wymagany wskaźnik oddawania barw źródeł LED $R_a \geq 70$. Wymagany jest raport z badań pochodzący z akredytowanego laboratorium

- Utrzymanie strumienia świetlnego w czasie: 90% po 100 000h dla prądu sterującego do 700mA, 80% po 100 000h dla prądu sterującego powyżej 700mA (zgodnie z IES LM-80 - TM-21). Wymagany jest raport z badań pochodzący z akredytowanego laboratorium
- Wartości wskaźnika udziału światła wysyłanego ku górze (ULOR) nie większa niż określona w Rozporządzeniu WE nr 245/2009
- Nominalna moc oprawy uwzględniająca wszystkie straty: 69W
- Minimalny strumień świetlny źródeł LED: 8900lm
- Układ zasilający umożliwiający sterowanie sygnałem cyfrowym DALI, zaprogramowanie co najmniej 5-ciu stopni autonomicznej redukcji mocy i strumienia świetlnego bez zewnętrznego sygnału sterującego
- Redukcja mocy (strumienia) musi odbywać się w sposób płynny przez zmniejszenie strumienia świetlnego wszystkich źródeł LED jednocześnie a nie przez wyłączenie poszczególnych paneli LED w jednej oprawie.
- Odporność oprawy na przepięcia: 10kV.
- Oprawa wykonana w I lub II klasie ochronności elektrycznej, znamionowe napięcie zasilania 230V/50Hz, współczynnik mocy oprawy $\geq 0,9$ dla znamionowego obciążenia.
- Zakres temperatury otoczenia podczas pracy oprawy: od -40°C do $+40^{\circ}\text{C}$.
- Gwarancja na całą oprawę (panel LED, zasilacz, obudowa) – 5 lat, wystawiona przez producenta lub upoważnionego przedstawiciela
- Oprawa musi być oznakowana znakiem CE oraz posiadać deklarację zgodności WE i certyfikat akredytowanego ośrodka badawczego, potwierdzający spełnienie deklarowanych parametrów elektrycznych i stosowanie systemu zarządzania jakością procesów produkcji, np. certyfikat ENEC.
- Dostępność plików fotometrycznych (np. format .Ldt, .les). Pliki zamieszczone na stronie internetowej producenta lub dystrybutora pozwalające wykonać sprawdzające obliczenia fotometryczne w ogólnodostępnych oświetleniowych programach komputerowych (np. Dialux, Relux).
- Ze względów estetycznych i dla ujednolicenia wyglądu instalacji oświetleniowej na całym oświetlanym obszarze, wymaga się, aby oprawy danego rodzaju (np. drogowe) o różnych mocach posiadały jednakowy kształt (jedna rodzina opraw).
- Wymaga się, aby ze względów serwisowych, oprawy drogowe pochodziły od jednego producenta.
- W przypadku zastosowania rozwiązań innych niż w projekcie bazowym (obliczeniach fotometrycznych) należy uzyskać wszystkie parametry oświetleniowe (Luminancja L, Równomierność U0, Równomierność U1, Przyrost wartości progowej kontrastu TI, Średnie natężenie oświetlenia Em, Minimalne natężenie oświetlenia Emin) nie gorsze niż te zastosowane w obliczeniach bazowych dla poszczególnych sytuacji. Dodatkowo bilans mocy proponowanych opraw (wraz ze stratami) nie może być większy od mocy całkowitej opraw użytych w projekcie referencyjnym. W celu weryfikacji przez projektanta w przypadku użycia opraw równoważnych, do oferty należy dołączyć obliczenia fotometryczne (wydruki + edytowalne pliki obliczeniowe na cyfrowym nośniku) wykonane w ogólnodostępnym programie obliczeniowym np. Dialux/Relux pokazujące spełnienie wymagań klas oświetleniowych określonych w Normie PN-EN 13201 „Oświetlenie dróg”. Obliczenia muszą być wykonane dla identycznych założeń przyjętych dla bazowych obliczeń fotometrycznych (klasa oświetlenia, geometria drogi, położenie środka optycznego oprawy, MF, rodzaj nawierzchni, itp.). Wykonawca ma obowiązek dostarczenia kart katalogowych, deklaracji zgodności oraz wymaganych certyfikatów potwierdzających deklarowane parametry. Wykonawca/Dostawca powinien potwierdzić, że użyte w obliczeniach pliki fotometryczne dla poszczególnych rozsyłków pochodzą od proponowanych typów opraw.
- Nie dopuszcza się rotacji opraw w osi X i Z (obrót wokół wysięgnika i słupa) – wymagany kąt w tych osiach: 0°
- Diagram redukcji mocy w godzinach nocnych dla oprawy dla najdłuższej nocy (dla najdłuższego czasu świecenia oprawy):

1. - od włączenia do 18:00 - 100%
2. - od 18:00 do 22:00 - 80%
3. - od 22:00 do 4:00 - 60%
4. - od 4:00 do 6:00 - 80%
5. - od 06:00 do wyłączenia -100%

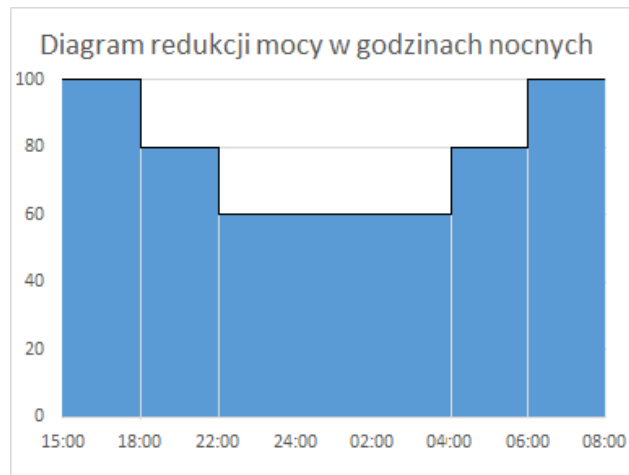

• PRZYKŁADOWE MYMIARY, KSZTAŁT I KRZYWA FOTOMETRYCZNA

L	674mm
W	436mm
H	132mm

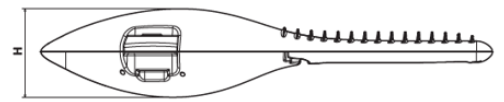
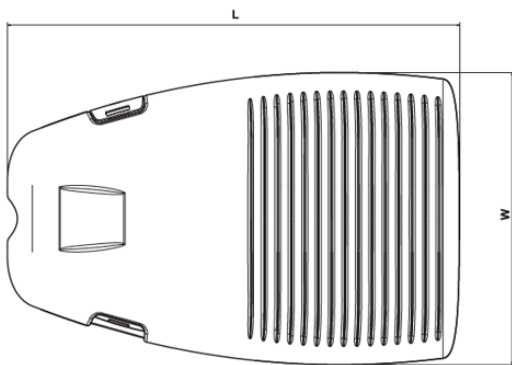

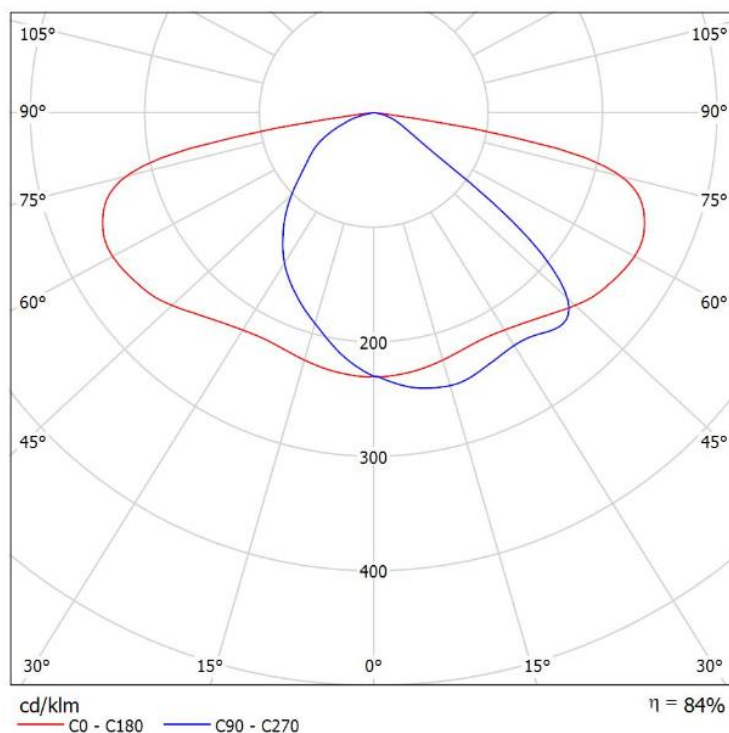

23. PARAMETRY TECHNICZNE OPRAWY DROGOWEJ LED typu D

- Materiał korpusu: Wysokociśnieniowy odlew aluminiowy malowany proszkowo na wybrany kolor z ogólnodostępnej palety.
- Wnętrze komory optycznej, komory elektrycznej oraz każdy element oprawy (np. pokrywa, uchwyt montażowy) zabezpieczone przed korozją powłoką lakierniczą. Nie dopuszcza się surowego materiału.
- Materiał klosza: Płaskie hartowane szkło.
- Stopień odporności klosza na uderzenia mechaniczne: IK09. Wymagany jest raport z badań pochodzący z akredytowanego laboratorium
- Szczelność komory optycznej IP66.
- Szczelność komory elektrycznej IP66.
- Wymagany jest raport z badań szczelności pochodzący z akredytowanego laboratorium
- Oprawa wyposażona w uniwersalny uchwyt pozwalający na montaż zarówno na wysięgniku jak i bezpośrednio na słupie, a także pozwalający na zmianę kąta nachylenia oprawy w zakresie od 0° do 15° (montaż bezpośredni) lub od 0° do -15° (montaż na wysięgniku), uchwyt posiada dodatkowe zabezpieczenie zapobiegające przypadkowemu obróceniu oprawy na wysięgniku.
- uchwyt montażowy oraz klamry zamykające wykonane z tego samego materiału co korpus oprawy oraz malowane proszkowo na ten sam kolor
- Elementy mocujące oprawę na słupie, wysięgniku (śruby, podkładki) muszą być wykonane ze stali nierdzewnej.
- Dla zwiększenia bezpieczeństwa obsługi, oprawa musi być wyposażona w rozłącznik odcinający napięcie w momencie otwarcia pokrywy osprzętu elektrycznego.
- Z uwagi na przyszłą eksploatację oraz konserwację instalacji oświetleniowej wymaga się aby obudowa oprawy była dwuczłonowa i posiadała możliwość fizycznego odłączenia części montażowej od części osprzętu.
- Dostęp do komory osprzętu elektrycznego bez użycia narzędzi.
- Budowa oprawy pozwala na wymianę układu optycznego oraz modułu zasilającego.
- Wymiana elementów układu optycznego bez konieczności wykonywania połączeń lutowanych.
- Oprawa wyposażona w system regulacji ciśnienia wewnątrz oprawy, zapobiegający zjawisku kondensacji pary wodnej w komorze elektrycznej.
- Oprawa wyposażona w system optymalnego odprowadzenia ciepła (termiczne rozdzielanie pomiędzy układem zasilającym, a układem optycznym), oraz czujnik termiczny umieszczony na panelu LED zapobiegający jego przypadkowemu przegrzaniu.
- Oprawa wykonana w technologii LED, bryła fotometryczna kształtowana za pomocą płaskiej wielosoczewkowej matrycy LED,

- każda z soczewek matrycy emituje taką samą krzywą światłości, a całkowity strumień oprawy jest sumą strumieni poszczególnych soczewek.
- Oprawy muszą spełniać wymagania normy EN 62471 „Bezpieczeństwo fotobiologiczne lamp i systemów lampowych”.
- Temperatura barwowa użytych diod z zakresu 3800K – 4200K (neutralny biały).
- Wymagany wskaźnik oddawania barw źródeł LED $R_a \geq 70$. Wymagany jest raport z badań pochodzący z akredytowanego laboratorium
- Utrzymanie strumienia świetlnego w czasie: 90% po 100 000h dla prądu sterującego do 1000 mA (zgodnie z IES LM-80 - TM-21). Wymagany jest raport z badań pochodzący z laboratorium.
- Wartości wskaźnika udziału światła wysyłanego ku górze (ULOR) nie większa niż określona w Rozporządzeniu WE nr 245/2009
- Nominalna moc oprawy uwzględniająca wszystkie straty: 53W
- Minimalny strumień świetlny źródeł LED: 7900lm
- Układ zasilający umożliwiający sterowanie sygnałem cyfrowym DALI, zaprogramowanie co najmniej 5-ciu stopni autonomicznej redukcji mocy i strumienia świetlnego bez zewnętrznego sygnału sterującego
- Redukcja mocy (strumienia) musi odbywać się w sposób płynny przez zmniejszenie strumienia świetlnego wszystkich źródeł LED jednocześnie a nie przez wyłączenie poszczególnych paneli LED w jednej oprawie.
- Odporność oprawy na przepięcia: 10kV.
- Oprawa wykonana w I lub II klasie ochronności elektrycznej, znamionowe napięcie zasilania 230V/50Hz, współczynnik mocy oprawy $\geq 0,93$ dla znamionowego obciążenia.
- Zakres temperatury otoczenia podczas pracy oprawy: od -30°C do $+45^{\circ}\text{C}$.
- oprawa musi być oznakowana znakiem CE oraz posiadać deklarację zgodności
- oprawa musi posiadać aktualny certyfikat akredytowanego ośrodka badawczego potwierdzający wykonanie wyrobu zgodnie z Normami zharmonizowanymi z Dyrektywą LVD (PN-EN 60598-1/PN-EN 60598-2-3) oraz zachowanie reżimów produkcji i jej powtarzalności, zgodnie z Typem 5 wg ISO/IEC 17067, certyfikat ENEC lub równoważny
- oprawa musi posiadać aktualny certyfikat akredytowanego ośrodka badawczego potwierdzający wiarygodność podawanych przez producenta parametrów funkcjonalnych deklarowanych w momencie wprowadzenia wyrobu do obrotu, takich jak: napięcie zasilania, klasa ochronności elektrycznej, pobierana moc, skuteczność świetlna, temperatura barwowa, strumień świetlny, certyfikat ENEC+ lub równoważny
- Dostępność plików fotometrycznych (np. format .Ldt, .les). Pliki zamieszczone na stronie internetowej producenta lub dystrybutora pozwalające wykonać sprawdzające obliczenia fotometryczne w ogólnodostępnych oświetleniowych programach komputerowych (np. Dialux, Relux).
- Ze względów estetycznych i dla ujednolicenia wyglądu instalacji oświetleniowej na całym oświetlanym obszarze, wymaga się, aby oprawy danego rodzaju (np. drogowe) o różnych mocach posiadały jednakowy kształt (jedna rodzina opraw).
- Wymaga się, aby ze względów serwisowych, wszystkie oprawy (drogowe, parkowe oraz stylizowane) pochodziły od jednego producenta.
- W przypadku zastosowania rozwiązań innych niż w projekcie bazowym (obliczeniach fotometrycznych) należy uzyskać wszystkie parametry oświetleniowe (Luminancja L, Równomierność U0, Równomierność U1, Przyrost wartości progowej kontrastu TI, Średnie natężenie oświetlenia E_m , Minimalne natężenie oświetlenia E_{min}) nie gorsze niż te zastosowane w obliczeniach bazowych dla poszczególnych sytuacji. Dodatkowo bilans mocy proponowanych opraw (wraz ze stratami) nie może być większy od mocy całkowitej opraw użytych w projekcie referencyjnym. W celu weryfikacji przez projektanta w przypadku użycia opraw równoważnych, do oferty należy dołączyć obliczenia fotometryczne (wydruki + edytowalne pliki obliczeniowe na cyfrowym nośniku) wykonane w ogólnodostępnym programie obliczeniowym np. Dialux/Relux pokazujące spełnienie wymagań klas oświetleniowych określonych w Normie PN-EN 13201 „Oświetlenie dróg”. Obliczenia muszą być wykonane dla identycznych założeń przyjętych dla bazowych obliczeń fotometrycznych (klasa oświetlenia, geometria drogi, położenie środka optycznego oprawy, MF, rodzaj nawierzchni, itp.). Wykonawca ma obowiązek dostarczenia kart katalogowych, deklaracji zgodności oraz wymaganych certyfikatów potwierdzających deklarowane parametry. Wykonawca/Dostawca powinien potwierdzić, że użyte w obliczeniach pliki fotometryczne dla poszczególnych rozsyłków pochodzą od proponowanych typów opraw.

- Nie dopuszcza się rotacji opraw w osi Y i Z (obrót wokół wysięgnika i słupa) – wymagany kąt w tych osiach: 0°
- Diagram redukcji mocy w godzinach nocnych dla oprawy dla najdłuższej nocy (dla najdłuższego czasu świecenia oprawy):
 - 1.- od włączenia do 18:00 - 100%
 - 2.- od 18:00 do 22:00 - 80%
 - 3.- od 22:00 do 4:00 - 60%
 - 4.- od 4:00 do 6:00 - 80%
 - 5.- od 06:00 do wyłączenia -100%

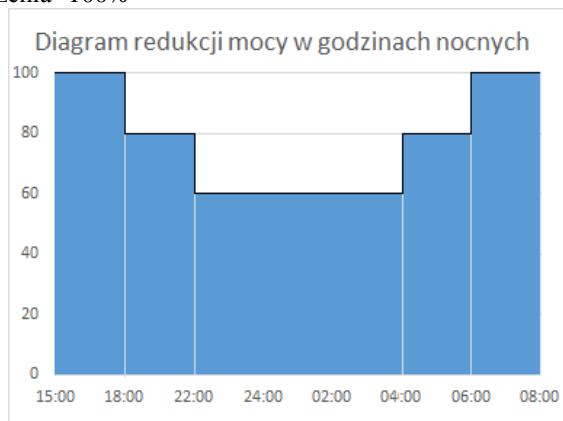

PRZYKŁADOWE MYMIARY, KSZTAŁT I KRZYWA FOTOMETRYCZNA

L	583mm
W	340mm
H	90mm

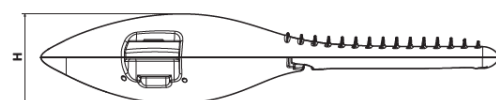
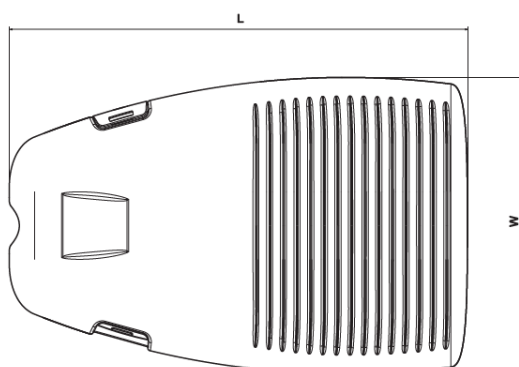

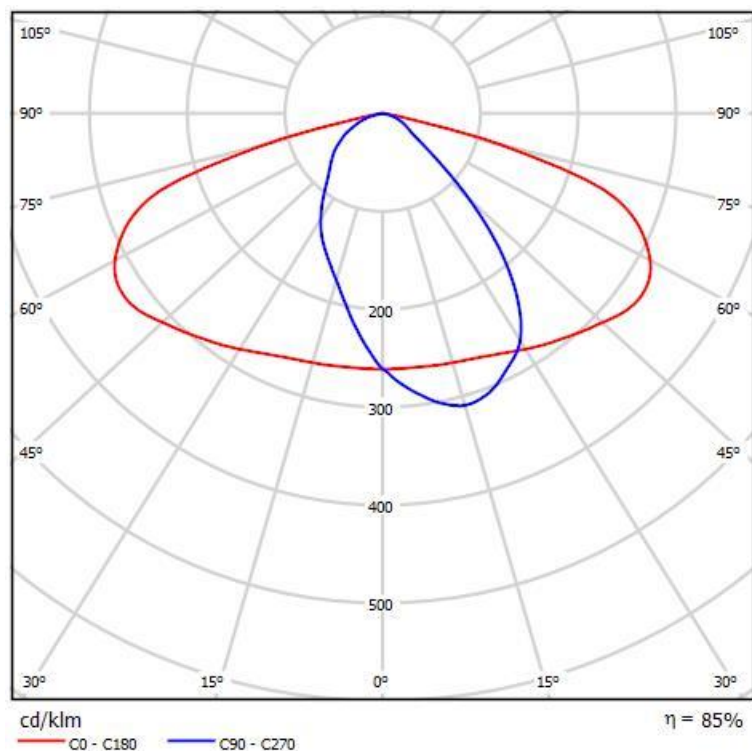

24. PARAMETRY TECHNICZNE OPRAWY DROGOWEJ LED typu E

- Materiał korpusu: Wysokociśnieniowy odlew aluminiowy malowany proszkowo na wybrany kolor z ogólnodostępnej palety.
- Wnętrze komory optycznej, komory elektrycznej oraz każdy element oprawy (np. pokrywa, uchwyt montażowy) zabezpieczone przed korozją powłoką lakierniczą. Nie dopuszcza się surowego materiału.
- Materiał klosza: Płaskie hartowane szkło.
- Stopień odporności klosza na uderzenia mechaniczne: IK09. Wymagany jest raport z badań pochodzący z akredytowanego laboratorium
- Szczelność komory optycznej IP66.
- Szczelność komory elektrycznej IP66.
- Wymagany jest raport z badań szczelności pochodzący z akredytowanego laboratorium
- Oprawa wyposażona w uniwersalny uchwyt pozwalający na montaż zarówno na wysięgniku jak i bezpośrednio na słupie, a także pozwalający na zmianę kąta nachylenia oprawy w zakresie od 0° do 15° (montaż bezpośredni) lub od 0° do -15° (montaż na wysięgniku), uchwyt posiada dodatkowe zabezpieczenie zapobiegające przypadkowemu obróceniu oprawy na wysięgniku.
- uchwyt montażowy oraz klamry zamykające wykonane z tego samego materiału co korpus oprawy oraz malowane proszkowo na ten sam kolor
- Elementy mocujące oprawę na słupie, wysięgniku (śruby, podkładki) muszą być wykonane ze stali nierdzewnej.
- Dla zwiększenia bezpieczeństwa obsługi, oprawa musi być wyposażona w rozłącznik odcinający napięcie w momencie otwarcia pokrywy osprzętu elektrycznego.
- Z uwagi na przyszłą eksploatację oraz konserwację instalacji oświetleniowej wymaga się aby obudowa oprawy była dwuczłonowa i posiadała możliwość fizycznego odłączenia części montażowej od części osprzętu.
- Dostęp do komory osprzętu elektrycznego bez użycia narzędzi.
- Budowa oprawy pozwala na wymianę układu optycznego oraz modułu zasilającego.
- Wymiana elementów układu optycznego bez konieczności wykonywania połączeń lutowanych.
- Oprawa wyposażona w system regulacji ciśnienia wewnątrz oprawy, zapobiegający zjawisku kondensacji pary wodnej w komorze elektrycznej.
- Oprawa wyposażona w system optymalnego odprowadzenia ciepła (termiczne rozdzielanie pomiędzy układem zasilającym, a układem optycznym), oraz czujnik termiczny umieszczony na panelu LED zapobiegający jego przypadkowemu przegrzaniu.
- Oprawa wykonana w technologii LED, bryła fotometryczna kształtowana za pomocą płaskiej wielosoczewkowej matrycy LED,

- każda z soczewek matrycy emituje taką samą krzywą światłości, a całkowity strumień oprawy jest sumą strumieni poszczególnych soczewek.
- Oprawy muszą spełniać wymagania normy EN 62471 „Bezpieczeństwo fotobiologiczne lamp i systemów lampowych”.
- Temperatura barwowa użytych diod z zakresu 3800K – 4200K (neutralny biały).
- Wymagany wskaźnik oddawania barw źródeł LED $R_a \geq 70$. Wymagany jest raport z badań pochodzący z akredytowanego laboratorium
- Utrzymanie strumienia świetlnego w czasie: 90% po 100 000h dla prądu sterującego do 1000 mA (zgodnie z IES LM-80 - TM-21). Wymagany jest raport z badań pochodzący z laboratorium.
- Wartości wskaźnika udziału światła wysyłanego ku górze (ULOR) nie większa niż określona w Rozporządzeniu WE nr 245/2009
- Nominalna moc oprawy uwzględniająca wszystkie straty: 53W
- Minimalny strumień świetlny źródeł LED: 7900lm
- Układ zasilający umożliwiający sterowanie sygnałem cyfrowym DALI, zaprogramowanie co najmniej 5-ciu stopni autonomicznej redukcji mocy i strumienia świetlnego bez zewnętrznego sygnału sterującego
- Redukcja mocy (strumienia) musi odbywać się w sposób płynny przez zmniejszenie strumienia świetlnego wszystkich źródeł LED jednocześnie a nie przez wyłączenie poszczególnych paneli LED w jednej oprawie.
- Odporność oprawy na przepięcia: 10kV.
- Oprawa wykonana w I lub II klasie ochronności elektrycznej, znamionowe napięcie zasilania 230V/50Hz, współczynnik mocy oprawy $\geq 0,93$ dla znamionowego obciążenia.
- Zakres temperatury otoczenia podczas pracy oprawy: od -30°C do $+45^{\circ}\text{C}$.
- oprawa musi być oznakowana znakiem CE oraz posiadać deklarację zgodności
- oprawa musi posiadać aktualny certyfikat akredytowanego ośrodka badawczego potwierdzający wykonanie wyrobu zgodnie z Normami zharmonizowanymi z Dyrektywą LVD (PN-EN 60598-1/PN-EN 60598-2-3) oraz zachowanie reżimów produkcji i jej powtarzalności, zgodnie z Typem 5 wg ISO/IEC 17067, certyfikat ENEC lub równoważny
- oprawa musi posiadać aktualny certyfikat akredytowanego ośrodka badawczego potwierdzający wiarygodność podawanych przez producenta parametrów funkcjonalnych deklarowanych w momencie wprowadzenia wyrobu do obrotu, takich jak: napięcie zasilania, klasa ochronności elektrycznej, pobierana moc, skuteczność świetlna, temperatura barwowa, strumień świetlny, certyfikat ENEC+ lub równoważny
- Dostępność plików fotometrycznych (np. format .Ldt, .les). Pliki zamieszczone na stronie internetowej producenta lub dystrybutora pozwalające wykonać sprawdzające obliczenia fotometryczne w ogólnodostępnych oświetleniowych programach komputerowych (np. Dialux, Relux).
- Ze względów estetycznych i dla ujednolicenia wyglądu instalacji oświetleniowej na całym oświetlanym obszarze, wymaga się, aby oprawy danego rodzaju (np. drogowe) o różnych mocach posiadały jednakowy kształt (jedna rodzina opraw).
- Wymaga się, aby ze względów serwisowych, wszystkie oprawy (drogowe, parkowe oraz stylizowane) pochodziły od jednego producenta.
- W przypadku zastosowania rozwiązań innych niż w projekcie bazowym (obliczeniach fotometrycznych) należy uzyskać wszystkie parametry oświetleniowe (Luminancja L, Równomierność U0, Równomierność U1, Przyrost wartości progowej kontrastu TI, Średnie natężenie oświetlenia Em, Minimalne natężenie oświetlenia Emin) nie gorsze niż te zastosowane w obliczeniach bazowych dla poszczególnych sytuacji. Dodatkowo bilans mocy proponowanych opraw (wraz ze stratami) nie może być większy od mocy całkowitej opraw użytych w projekcie referencyjnym. W celu weryfikacji przez projektanta w przypadku użycia opraw równoważnych, do oferty należy dołączyć obliczenia fotometryczne (wydruki + edytowalne pliki obliczeniowe na cyfrowym nośniku) wykonane w ogólnodostępnym programie obliczeniowym np. Dialux/Relux pokazujące spełnienie wymagań klas oświetleniowych określonych w Normie PN-EN 13201 „Oświetlenie dróg”. Obliczenia muszą być wykonane dla identycznych założeń przyjętych dla bazowych obliczeń fotometrycznych (klasa oświetlenia, geometria drogi, położenie środka optycznego oprawy, MF, rodzaj nawierzchni, itp.). Wykonawca ma obowiązek dostarczenia kart katalogowych, deklaracji zgodności oraz wymaganych certyfikatów potwierdzających deklarowane parametry. Wykonawca/Dostawca powinien potwierdzić, że użyte w obliczeniach pliki fotometryczne dla poszczególnych rozsyłków pochodzą od proponowanych typów opraw.

- Nie dopuszcza się rotacji opraw w osi Y i Z (obrót wokół wysięgnika i słupa) – wymagany kąt w tych osiach: 0°
- Diagram redukcji mocy w godzinach nocnych dla oprawy dla najdłuższej nocy (dla najdłuższego czasu świecenia oprawy):
 - 1.- od włączenia do 18:00 - 100%
 - 2.- od 18:00 do 22:00 - 80%
 - 3.- od 22:00 do 4:00 - 60%
 - 4.- od 4:00 do 6:00 - 80%
 - 5.- od 06:00 do wyłączenia -100%

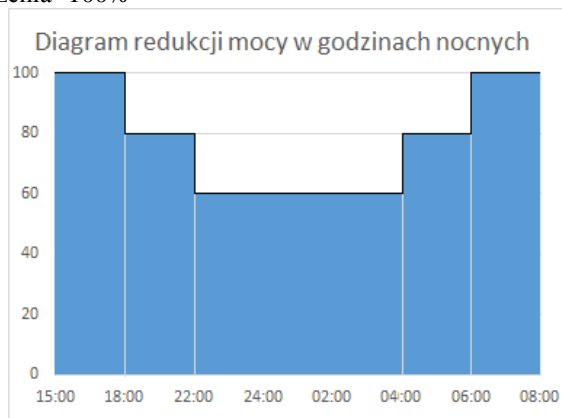

PRZYKŁADOWE MYMIARY, KSZTAŁT I KRZYWA FOTOMETRYCZNA

L	583mm
W	340mm
H	90mm

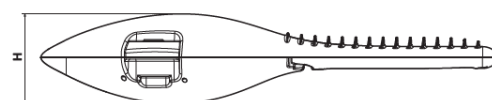
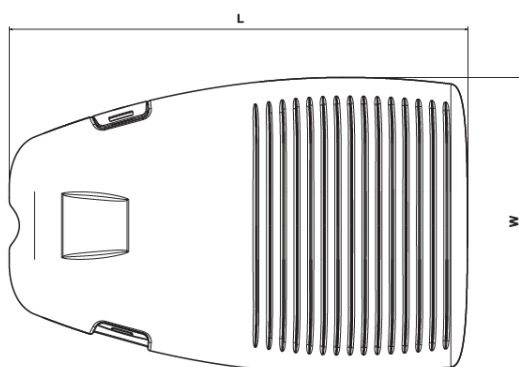

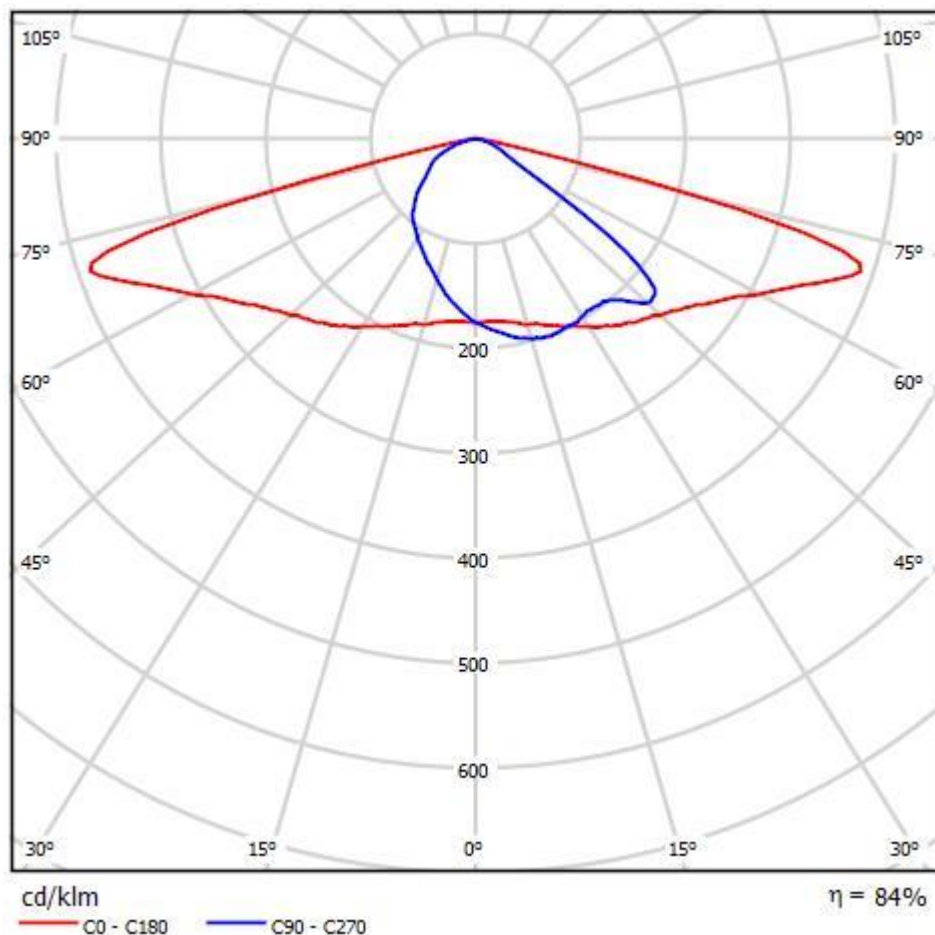

25. PARAMETRY TECHNICZNE OPRAWY PARKOWEJ LED typu F

- Materiał korpusu: Wysokociśnieniowy odlew aluminiowy malowany proszkowo na wybrany kolor z ogólnodostępnej palety.
- Materiał klosza: Poliwęglan płaski przezroczysty
- Stopień odporności klosza na uderzenia mechaniczne: IK09. Wymagany jest raport z badań pochodzący z akredytowanego laboratorium
- Szczelność komory optycznej i elektrycznej IP66. Wymagany jest raport z badań szczelności pochodzący z akredytowanego laboratorium
- Oprawa montowana bezpośrednio na słupie o średnicy 60mm
- Elementy mocujące oprawę na słupie, (śruby, podkładki) muszą być wykonane ze stali nierdzewnej.
- Budowa oprawy pozwala na wymianę układu optycznego oraz modułu zasilającego.
- Wymiana elementów układu optycznego bez konieczności wykonywania połączeń lutowniczych.
- Oprawa wykonana w technologii LED, bryła fotometryczna kształtowana za pomocą płaskiej wielosoczewkowej matrycy LED. Każda z soczewek matrycy emituje taką samą krzywą światłości, a całkowity strumień oprawy jest sumą strumieni poszczególnych soczewek.
- Użyte w oprawie panele LED muszą spełniać wymagania normy EN 62471 „Bezpieczeństwo fotobiologiczne lamp i systemów lampowych”.
- Temperatura barwowa użytych diod z zakresu 3800K – 4200K (neutralny biały).
- Wymagany wskaźnik oddawania barw źródeł LED $R_a \geq 70$. Wymagany jest raport z badań pochodzący z akredytowanego laboratorium
- Utrzymanie strumienia świetlnego w czasie: 90% po 100 000h (zgodnie z IES LM-80 - TM-21). Wymagany jest raport z badań pochodzący z laboratorium.
- Wartości wskaźnika udziału światła wysyłanego ku górze (ULOR) nie większa niż określona w Rozporządzeniu WE nr 245/2009.
- Układ zasilający umożliwiający sterowanie sygnałem cyfrowym DALI, zaprogramowanie co najmniej 5-ciu stopni autonomicznej redukcji mocy i strumienia świetlnego bez zewnętrznego sygnału sterującego
- Redukcja mocy (strumienia) musi odbywać się w sposób płynny przez zmniejszenie strumienia świetlnego wszystkich źródeł LED jednocześnie a nie przez wyłączenie poszczególnych paneli LED w jednej oprawie.

- Odporność oprawy na przepięcia: 10kV.
- Oprawa wykonana w I lub II klasie ochronności elektrycznej, znamionowe napięcie zasilania 230V/50Hz, współczynnik mocy oprawy $\geq 0,93$ dla znamionowego obciążenia.
- Nominalna moc oprawy uwzględniająca wszystkie straty: 28W
- Minimalny strumień świetlny źródeł LED: 4000lm
- Zakres temperatury otoczenia podczas pracy oprawy: od -30°C do $+55^{\circ}\text{C}$.
- oprawa musi być oznakowana znakiem CE oraz posiadać deklarację zgodności
- oprawa musi posiadać aktualny certyfikat akredytowanego ośrodka badawczego potwierdzający wykonanie wyrobu zgodnie z Normami zharmonizowanymi z Dyrektywą LVD (PN-EN 60598-1/PN-EN 60598-2-3) oraz zachowanie reżimów produkcji i jej powtarzalności, zgodnie z Typem 5 wg ISO/IEC 17067, certyfikat ENEC lub równoważny
- Dostępność plików fotometrycznych (np. format .Ldt, .les). Pliki zamieszczone na stronie internetowej producenta lub dystrybutora pozwalające wykonać sprawdzające obliczenia fotometryczne w ogólnodostępnych oświetleniowych programach komputerowych (np. Dialux, Relux).
- Ze względów estetycznych i dla ujednolicenia wyglądu instalacji oświetleniowej na całym oświetlanym obszarze, wymaga się, aby oprawy danego rodzaju (np. dekoracyjne) o różnych mocach posiadały jednakowy kształt (jedna rodzina opraw).
- Wymaga się, aby ze względów serwisowych, wszystkie oprawy (drogowe, parkowe oraz stylizowane) pochodziły od jednego producenta.
- W przypadku zastosowania rozwiązań innych niż w projekcie bazowym (obliczeniach fotometrycznych) należy uzyskać wszystkie parametry oświetleniowe (Luminancja L, Równomierność U_0 , Równomierność U_1 , Przyrost wartości progowej kontrastu TI, Średnie natężenie oświetlenia E_m , Minimalne natężenie oświetlenia E_{min}) nie gorsze niż te zastosowane w obliczeniach bazowych dla poszczególnych sytuacji. Dodatkowo bilans mocy proponowanych opraw (wraz ze stratami) nie może być większy od mocy całkowitej opraw użytych w projekcie referencyjnym. W celu weryfikacji przez projektanta w przypadku użycia opraw równoważnych, do oferty należy dołączyć obliczenia fotometryczne (wydruki + edytowalne pliki obliczeniowe na cyfrowym nośniku) wykonane w ogólnodostępnym programie obliczeniowym np. Dialux/Relux pokazujące spełnienie wymagań klas oświetleniowych określonych w Normie PN-EN 13201 „Oświetlenie dróg”. Obliczenia muszą być wykonane dla identycznych założeń przyjętych dla bazowych obliczeń fotometrycznych (klasa oświetlenia, geometria drogi, położenie środka optycznego oprawy, MF, rodzaj nawierzchni, itp.). Wykonawca ma obowiązek dostarczenia kart katalogowych, deklaracji zgodności oraz wymaganych certyfikatów potwierdzających deklarowane parametry. Wykonawca/Dostawca powinien potwierdzić, że użyte w obliczeniach pliki fotometryczne dla poszczególnych rozsyłów pochodzą od proponowanych typów opraw.
- Diagram redukcji mocy w godzinach nocnych dla oprawy dla najdłuższej nocy (dla najdłuższego czasu świecenia oprawy):
 1. - od włączenia do 18:00 - 100%
 2. - od 18:00 do 22:00 - 80%
 3. - od 22:00 do 4:00 - 60%
 4. - od 4:00 do 6:00 - 80%
 5. - od 06:00 do wyłączenia -100%

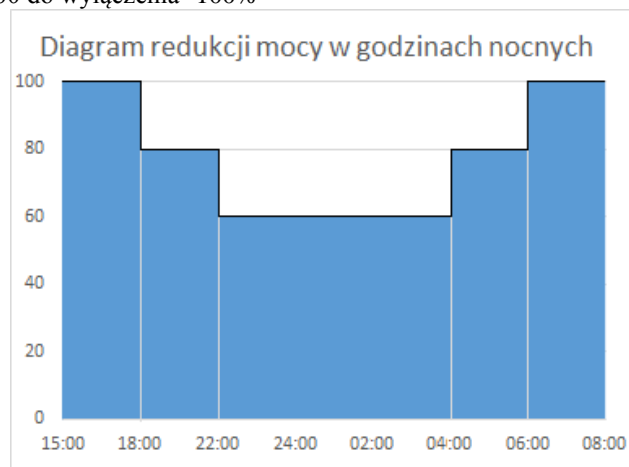

- Kształt zbliżony do przedstawionego poniżej, tolerancja wymiarów $\pm 5\%$.

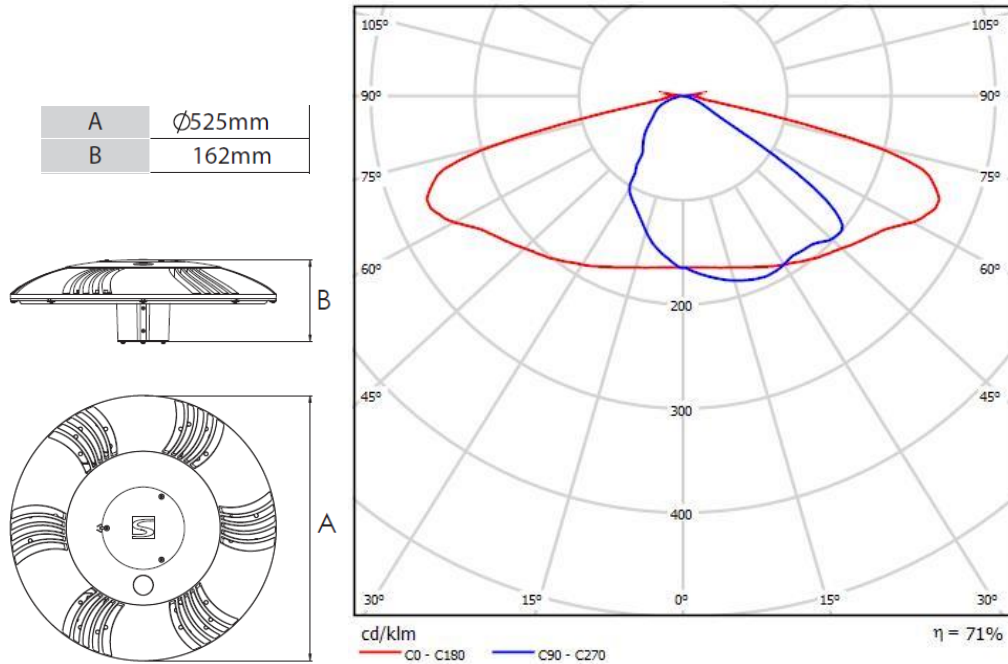

26. PARAMETRY TECHNICZNE OPRAWY DROGOWEJ LED typu G

- obudowa oprawy dwukomorowa (otwarcie komory osprzętu nie powoduje rozszczelnienia komory optycznej)
- materiał korpusu – odlew aluminium malowany proszkowo
- materiał klosza – szkło hartowane płaskie
- montaż na wysięgniku lub słupie o średnicy $\varnothing 48-60\text{mm}$
- oprawa wyposażona w uniwersalny uchwyt pozwalający na montaż zarówno na wysięgniku jak i bezpośrednio na słupie, a także pozwalający na zmianę kąta nachylenia oprawy w zakresie $0-10^\circ$ (montaż bezpośredni) lub $0-15^\circ$ (montaż na wysięgniku)
- budowa oprawy pozwala na szybką wymianę układu optycznego oraz modułu zasilającego
- stopień odporności klosza na uderzenia mechaniczne – IK09
- szczelność komory optycznej – IP66
- szczelność komory elektrycznej – IP66
- wygląd, styl i wielkość oprawy podobny do rysunków zamieszczonych poniżej
- moc maksymalna uwzględniające wszystkie straty – 70W
- znamionowe napięcie pracy – 230V/50Hz
- układ zasilający umożliwiający sterowanie sygnałem 1-10V lub DALI (w zależności od wymagań przyjętych w projekcie technicznym/wykonawczym)
- ochrona przed przepięciami – 10kV
- klasa ochronności elektrycznej: I lub II
- zakres temperatury pracy oprawy od -35°C do $+55^\circ\text{C}$
- rodzaj źródła światła – LED
- minimalny strumień świetlny źródeł światła – 10500lm
- zakres temperatury barwowej źródeł światła – 3900-4300K
- utrzymanie strumienia świetlnego w czasie: 90% po 100 000h (zgodnie z IES LM-80 - TM-21)
- wartości wskaźnika udziału światła wysyłanego ku górze (ULOR) zgodne z Rozporządzeniem WE nr 245/2009
- dane fotometryczne oprawy zamieszczone w programie komputerowym pozwalającym wykonać obliczenia parametrów oświetleniowych
- w przypadku zastosowania rozwiązań zamiennych należy dostarczyć źródłowe pliki

obliczeniowe

- różnica danych fotometrycznych proponowanej oprawy równoważnej nie powinna być większa niż $\pm 5\%$ w stosunku do podanych poniżej
- sprawność układu optycznego nie mniejsza niż podana poniżej
- oprawa musi być oznakowana znakiem CE oraz posiadać deklarację zgodności
- oprawa musi posiadać aktualny certyfikat akredytowanego ośrodka badawczego potwierdzający wykonanie wyrobu zgodnie z Normami zharmonizowanymi z Dyrektywą LVD (PN-EN 60598-1/PN-EN 60598-2-3) oraz zachowanie reżimów produkcji i jej powtarzalności, zgodnie z Typem 5 wg ISO/IEC 17067, certyfikat ENEC lub równoważny
- oprawa musi posiadać aktualny certyfikat akredytowanego ośrodka badawczego potwierdzający wiarygodność podawanych przez producenta parametrów funkcjonalnych deklarowanych w momencie wprowadzenia wyrobu do obrotu, takich jak: napięcie zasilania, pobierana moc, skuteczność świetlna, temperatura barwowa, strumień świetlny, certyfikat ENEC+ lub równoważny
- Diagram redukcji mocy w godzinach nocnych dla oprawy dla najdłuższej nocy (dla najdłuższego czasu świecenia oprawy):
 1. - od włączenia do 18:00 - 100%
 2. - od 18:00 do 22:00 - 80%
 3. - od 22:00 do 4:00 - 60%
 4. - od 4:00 do 6:00 - 80%
 5. - od 06:00 do wyłączenia -100%

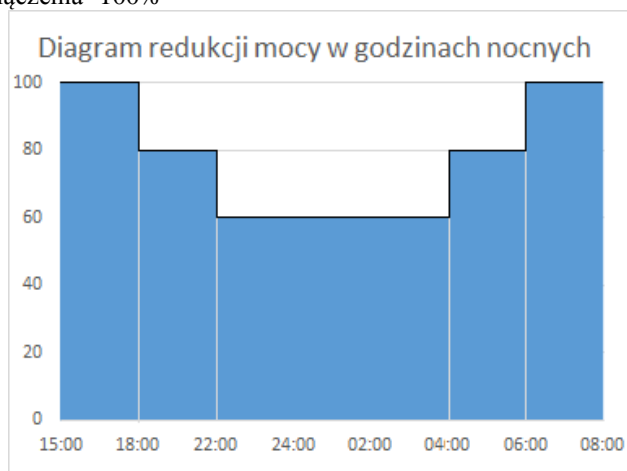

PRZYKŁADOWE ZDJĘCIA, WYMIARY I KRZYWA FOTOMETRYCZNA



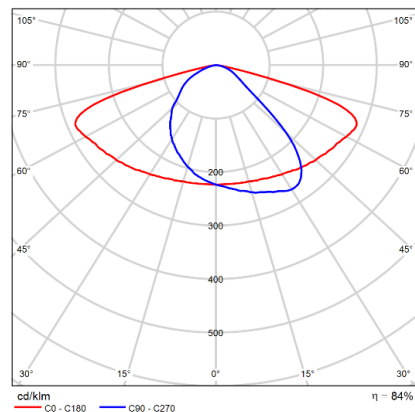

27. PARAMETRY TECHNICZNE OPRAWY DROGOWEJ LED typu H

- obudowa oprawy dwukomorowa (otwarcie komory osprzętu nie powoduje rozszczelnienia komory optycznej)
- materiał korpusu – odlew aluminium malowany proszkowo
- materiał klosza – szkło hartowane płaskie
- montaż na wysięgniku lub słupie o średnicy O48-60mm
- oprawa wyposażona w uniwersalny uchwyt pozwalający na montaż zarówno na wysięgniku jak i bezpośrednio na słupie, a także pozwalający na zmianę kąta nachylenia oprawy w zakresie 0-10° (montaż bezpośredni) lub 0-15° (montaż na wysięgniku)
- budowa oprawy pozwala na szybką wymianę układu optycznego oraz modułu zasilającego
- stopień odporności klosza na uderzenia mechaniczne – IK09
- szczelność komory optycznej – IP66
- szczelność komory elektrycznej – IP66
- wygląd, styl i wielkość oprawy podobny do rysunków zamieszczonych poniżej
- moc maksymalna uwzględniające wszystkie straty – 100W
- znamionowe napięcie pracy – 230V/50Hz
- układ zasilający umożliwiający sterowanie sygnałem 1-10V lub DALI (w zależności od wymagań przyjętych w projekcie technicznym/wykonawczym)
- ochrona przed przepięciami – 10kV
- klasa ochronności elektrycznej: I lub II
- zakres temperatury pracy oprawy od -35°C do +55°C
- rodzaj źródła światła – LED
- minimalny strumień świetlny źródeł światła – 14500lm
- zakres temperatury barwowej źródeł światła – 3900-4300K
- utrzymanie strumienia świetlnego w czasie: 90% po 100 000h (zgodnie z IES LM-80 - TM-21)
- wartości wskaźnika udziału światła wysyłanego ku górze (ULOR) zgodne z Rozporządzeniem WE nr 245/2009
- dane fotometryczne oprawy zamieszczone w programie komputerowym pozwalającym wykonać obliczenia parametrów oświetleniowych
- w przypadku zastosowania rozwiązań zamiennych należy dostarczyć źródłowe pliki obliczeniowe
- różnica danych fotometrycznych proponowanej oprawy równoważnej nie powinna być większa niż $\pm 5\%$ w stosunku do podanych poniżej
- sprawność układu optycznego nie mniejsza niż podana poniżej
- oprawa musi być oznakowana znakiem CE oraz posiadać deklarację zgodności
- oprawa musi posiadać aktualny certyfikat akredytowanego ośrodka badawczego potwierdzający wykonanie wyrobu zgodnie z Normami zharmonizowanymi z Dyrektywą

LVD (PN-EN 60598-1/PN-EN 60598-2-3) oraz zachowanie reżimów produkcji i jej powtarzalności, zgodnie z Typem 5 wg ISO/IEC 17067, certyfikat ENEC lub równoważny

- oprawa musi posiadać aktualny certyfikat akredytowanego ośrodka badawczego potwierdzający wiarygodność podawanych przez producenta parametrów funkcjonalnych deklarowanych w momencie wprowadzenia wyrobu do obrotu, takich jak: napięcie zasilania, pobierana moc, skuteczność świetlna, temperatura barwowa, strumień świetlny, certyfikat ENEC+ lub równoważny

- Diagram redukcji mocy w godzinach nocnych dla oprawy dla najdłuższej nocy (dla najdłuższego czasu świecenia oprawy):

1. - od włączenia do 18:00 - 100%
2. - od 18:00 do 22:00 - 80%
3. - od 22:00 do 4:00 - 60%
4. - od 4:00 do 6:00 - 80%
5. - od 06:00 do wyłączenia -100%

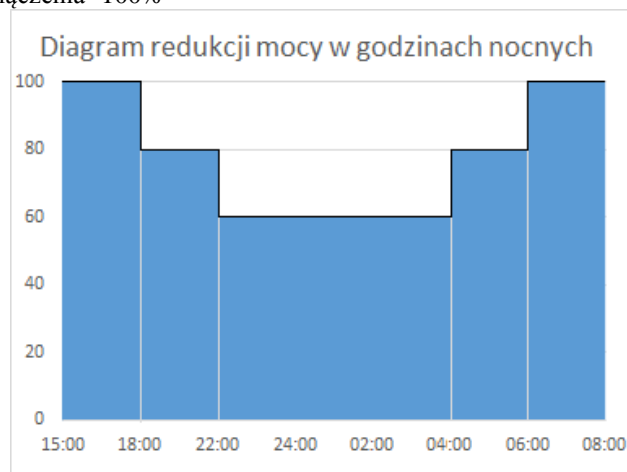

PRZYKŁADOWE ZDJĘCIA, WYMIARY I KRZYWA FOTOMETRYCZNA

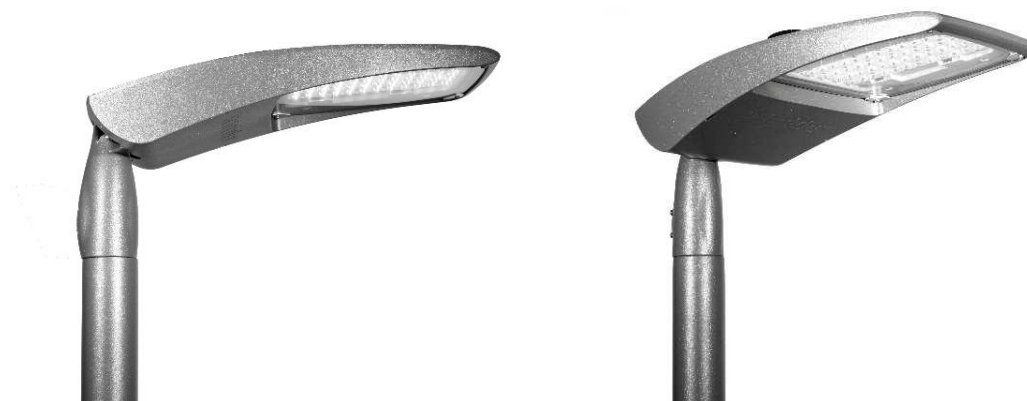

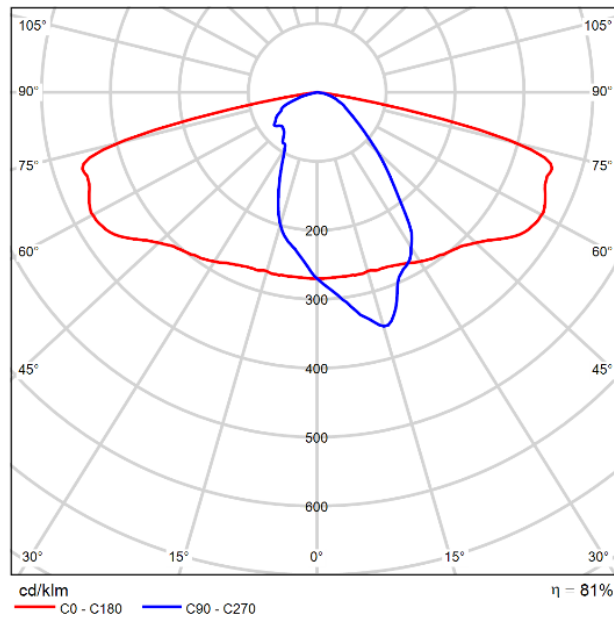

28. PARAMETRY TECHNICZNE OPRAWY DROGOWEJ LED typu I

- Budowa oprawy – dwukomorowa (otwarcie komory osprzętu nie powoduje rozszczelnienia komory optycznej)
- Materiał korpusu – Odlew aluminium
- Materiał klosza – Szkło hartowane płaskie
- Stopień odporności klosza na uderzenia mechaniczne – IK08
- Szczelność komory optycznej – IP66
- Szczelność komory elektrycznej – IP66
- Montaż na wysięgniku lub słupie o średnicy $\varnothing 48-60\text{mm}$
- Oprawa wyposażona w uniwersalny uchwyt pozwalający na montaż zarówno na wysięgniku jak i bezpośrednio na słupie, a także pozwalający na zmianę kąta nachylenia oprawy w zakresie $0-10^\circ$ (montaż bezpośredni) lub $0-15^\circ$ (montaż na wysięgniku)
- Znamionowe napięcie pracy – 230V/50Hz
- Rodzaj źródeł światła / całkowita moc oprawy / minimalny strumień świetlny:

Ilość źródeł LED	48LED
Moc maksymalna uwzględniające wszystkie straty	107W
Minimalny strumień świetlny źródeł	11600lm

- Ochrona przed przepięciami – 10kV
- Układ zasilający umożliwiający sterowanie sygnałem 1-10V lub DALI
- Oprawa wyposażona w układ pozwalający na utrzymanie stałego w czasie strumienia świetlnego, pozwalając tym samym na redukcję zużycia energii
- Zakres temperatury barwowej źródeł światła – neutralny biały
- Wskaźnik oddawania barw $R_a > 70$
- Utrzymanie strumienia świetlnego w czasie: 90% po 100 000h (zgodnie z IES LM-80 - TM-21)
- Klasa ochronności elektrycznej: I lub II
- Oprawa posiada deklarację zgodności WE i certyfikat akredytowanego ośrodka badawczego potwierdzający deklarowane zgodności, np. ENEC
- Wartości wskaźnika udziału światła wysyłanego ku górze (ULOR) zgodne z Rozporządzeniem WE nr 245/2009
- Dane fotometryczne oprawy zamieszczone w programie komputerowym pozwalającym wykonać obliczenia parametrów oświetleniowych
- W przypadku zastosowania rozwiązań zamiennych należy dostarczyć źródłowe pliki obliczeniowe
- Budowa oprawy pozwala na szybką wymianę układu optycznego oraz modułu zasilającego

- Diagram redukcji mocy w godzinach nocnych dla oprawy dla najdluzszej nocy (dla najdluzszego czasu swiecenia oprawy):
 - 1.- od wlaczenia do 18:00 - 100%
 - 2.- od 18:00 do 22:00 - 80%
 - 3.- od 22:00 do 4:00 - 60%
 - 4.- od 4:00 do 6:00 - 80%
 - 5.- od 06:00 do wytlaczenia -100%

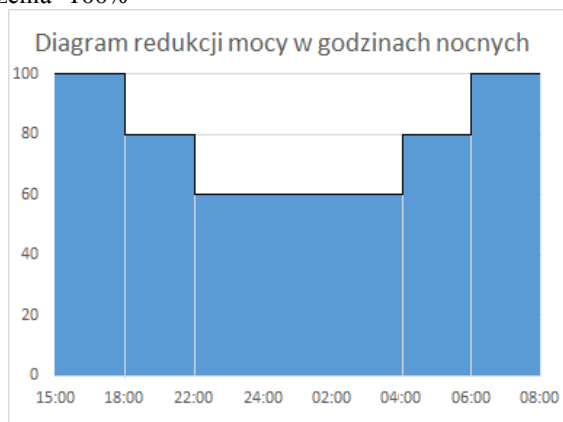

- Wygląd, styl i wielkość oprawy podobny do rysunków zamieszczonych poniżej.

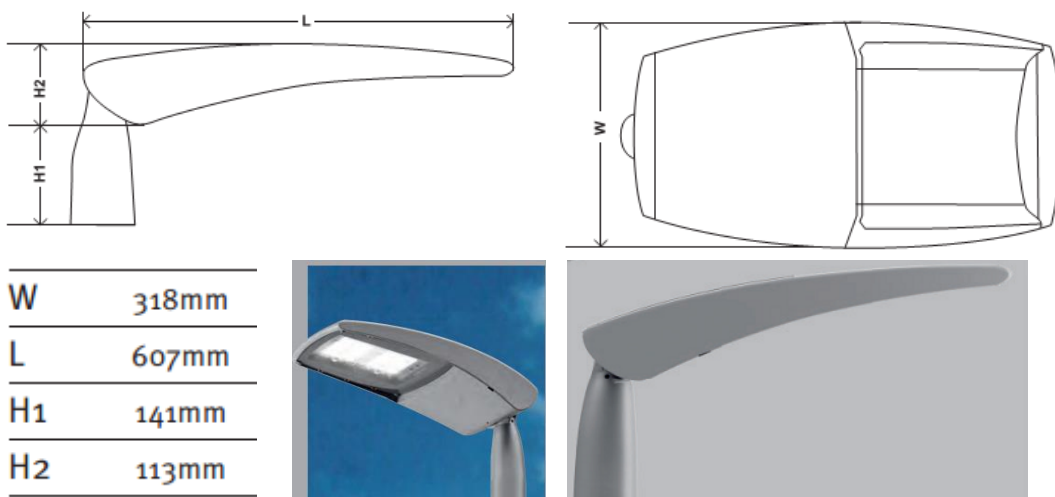

- Sprawność układu optycznego nie mniejsza niż podana poniżej.
- Różnica danych fotometrycznych proponowanej oprawy równoważnej nie powinna być większa niż $\pm 5\%$ w stosunku do podanych:

